

Dodatek č. 2 ke Smlouvě o dílo

Smluvní strany

Královéhradecký kraj

se sídlem: Pivovarské náměstí 1245, 500 03 Hradec Králové
zastoupený: Mgr. Martinem Červíčkem, hejtmánem kraje
DIČ: CZ 70889546
IČO: 708 89 546
Bankovní spojení: ██████████
Číslo účtu: ██████████
dále též „objednatel“

a

Společnost / podnikatel

STAKO společnost s ručením omezeným
se sídlem: Bieblova 782/7, Slezské Předměstí, 500 03 Hradec Králové
zastoupený: Ing. Petrem Kuldou, jednatelem společnosti
IČO: 42228468
DIČ: CZ42228468
zapsaná v OR vedeném Krajským soudem v Hradci Králové, oddíl C, vložka 724
Bankovní spojení: ██████████
Číslo účtu: ██████████

(dále též „zhotovitel“ nebo „dodavatel“)
(objednatel a zhotovitel také dále společně jako „smluvní strany“)

Shora uvedené smluvní strany se dohodly na uzavření dodatku č. 2 (dále jen „dodatek“) ke Smlouvě o dílo ze dne 7. 10. 2021 ve znění dodatku č. 1 ze dne 31. 1. 2022, která byla uzavřena se zhotovitelem jako vybraným dodavatelem veřejné zakázky: „**BD Hajnice, novostavba a rekonstrukce ubytovací a správní budovy**“. Veřejná zakázka byla oznámena ve Věstníku veřejných zakázek pod evidenčním číslem Z2021-004066 (dále jen „veřejná zakázka“).

I. Účel dodatku

1. Tento dodatek je uzavírán dle čl. 7 a čl. 16 smlouvy o dílo a v souladu s příslušnými ustanoveními zákona č. 134/2016 Sb. o zadávání veřejných zakázek, v účinném znění (dále též jen „ZZVZ“ nebo „zákon“). Z důvodů uvedených ve změnových listech č. 7 – č. 15, které jsou přílohou tohoto dodatku, dochází ke změně závazku ve smyslu § 222 zákona. Změny závazků jsou provedeny z důvodů dle § 222 odst. 6 zákona následovně:
 - Změny dle § 222 odst. 6 zákona – změnový list č. 7, č. 8, č. 9, č. 10, č. 11, č. 12, č. 13, č. 14 a č. 15Jedná se o změny, jejichž potřeba vznikla v důsledku okolností, které zadavatel jednající s náležitou péčí nemohl předvídat, které nemění celkovou povahu veřejné zakázky, a jejichž hodnota nepřekročí 50 % původní hodnoty závazku, podle ustanovení § 222 odst. 6 ZZVZ; a dále změny, spočívající ve stavebních pracích a s nimi souvisejícími dodávkami a službami, které nebudou realizovány s ohledem na změny podle tohoto odstavce, a které proto zadavatel, jednající s náležitou péčí nemohl předvídat a nemění celkovou povahu veřejné zakázky, a jejichž hodnota nepřekročí 50 % původní cen veřejné zakázky, podle § 222 odst. 6 ZZVZ.
2. Celkový cenový nárůst v souvislosti se změnami dle § 222 odstavců 5 a 6 zákona podle odst. 1 tohoto článku nepřesáhne 30% původní ceny závazku.

3. Podkladem pro uzavření tohoto dodatku jsou Změnové listy č. 7 – č. 15, které jsou nedílnou součástí tohoto dodatku.
4. Změny podle odst. 1. tohoto článku činí celkem:

Změny dle § 222 odst. 6 zákona (změnové listy č. 7- č. 15):
vícepráce: + 963 642,31 Kč bez DPH
méněpráce: - 108 035,75 Kč bez DPH
5. **Celková smluvní cena se tedy navyšuje o:**
855 606,56 Kč bez DPH.
6. V souvislosti s uvedenými změnami se dle Změnového listu č. 11, 12 a 13 prodlužuje rovněž uzlový termín: dokončení hrubé stavby objektu SO-01, která bude zajištěna proti zatékání, a 90 % venkovních stavebních otvorů bude osazeno výplněmi, a to o pět (5) týdnů. Prodloužení termínu vymezuje podrobně článek II odst. 1 tohoto dodatku. Aktualizovaný harmonogram je přílohou tohoto dodatku.

II. Vymezení rozsahu změn

1. Článek 6, odstavec 3 a 4 smlouvy o dílo se mění a nově zní takto:
 3. Termíny plnění díla jsou stanoveny následovně:
 - 3.1.I. ETAPA: **dokončení všech stavebních prací - nejdéle do 16 měsíců ode dne výzvy k zahájení plnění**
 - **zajištění kolaudace** pro objekt SO-01 a objekt SO-03 (zajištění vydání kolaudačního souhlasu či jiného opatření příslušného stavebního úřadu, na jehož základě bude možné trvale užívat dokončenou stavbu ve smyslu zákona č. 183/2006 Sb., o územním plánování a stavebním řádu) - **nejdéle do 30 kalendářních dnů ode dne ukončení stavebních prací;**
 - **zahájení zkušebního provozu** pro objekt SO-01 a objekt SO-03 - **v délce 2 měsíců ode dne ukončení stavebních prací**, v případě potřeby objednatel bude možné zkušební provoz zkrátit za předpokladu úspěšného průběhu všech předepsaných zkoušek a činností, které mají ve zkušebním provozu proběhnout;
 - **termín dokončení II. etapy** (předání díla vč. veškeré dokumentace vzešlé mj. ze zkušebního provozu) – po zajištění kolaudačního souhlasu nebo po ukončení zkušebního provozu (dle skutečnosti, která nastane později)
 - 3.2.II. ETAPA: **dokončení rekonstrukce - nejdéle do 12 měsíců ode dne výzvy k zahájení plnění**
 - **zajištění kolaudace** pro objekt SO-02(zajištění vydání kolaudačního souhlasu či jiného opatření příslušného stavebního úřadu, na jehož základě bude možné trvale užívat dokončenou stavbu ve smyslu zákona č. 183/2006 Sb., o územním plánování a stavebním řádu) - **nejdéle do 30 kalendářních dnů ode dne ukončení stavebních prací;**
 - **zahájení zkušebního provozu** pro objekt SO-02 - **v délce 2 měsíců ode dne ukončení stavebních prací**, v případě potřeby objednatel bude možné zkušební provoz zkrátit za předpokladu úspěšného průběhu všech předepsaných zkoušek a činností, které mají ve zkušebním provozu proběhnout;
 - **termín dokončení II. etapy** (předání díla vč. veškeré dokumentace vzešlé mj. ze zkušebního provozu) - po zajištění kolaudačního souhlasu nebo po ukončení zkušebního provozu (dle skutečnosti, která nastane později)

4. Závazné uzlové termíny jsou stanoveny následovně:

- odstranění objektů - nejdéle **do 2 měsíců ode dne výzvy k zahájení plnění**
- dokončení hrubé stavby objektu SO-01, která bude zajištěna proti zatékání, a 90% venkovních stavebních otvorů bude osazeno výplněmi - nejdéle **do 9 měsíců a 5 týdnů ode dne výzvy k zahájení plnění**

2. Článek 7, odstavec 2 smlouvy o dílo se mění a nově zní takto:

Cena za provedení díla dle článku 5 této smlouvy, v podrobném členění uvedeném v položkovém rozpočtu a výkazu výměr činí:

celková cena 150 500 988,01 bez DPH (slovy: jedno sto padesát milionů pět set tisíc devět set osmdesát osm korun českých jeden haléř);

výše DPH (15%) 21 256 288,20 Kč (slovy: dvacet jedna milionů dvě stě padesát šest tisíc dvě stě osmdesát osm korun českých dvacet haléřů)

výše DPH (21%) 1 846 404,00 Kč (slovy: jeden milion osm set čtyřicet šest tisíc čtyři sta čtyři korun českých)

celková cena 173 603 680,21 Kč s DPH (slovy: jedno sto sedmdesát tři milionů šest set tři tisíc šest set osmdesát korun českých dvacet jeden haléřů)

2. Ostatní ustanovení smlouvy se nemění.

III.

Ustanovení přechodná a závěrečná

1. Tento dodatek nabývá platnosti dnem podpisu oprávněnými zástupci obou smluvních stran a účinnosti dnem uveřejnění v souladu se zákonem č. 340/2015 Sb., o zvláštních podmínkách účinnosti některých smluv, uveřejňování těchto smluv a o registru smluv (zákon o registru smluv), v účinné znění. Uveřejnění dodatku zajistí objednatel.
2. Smluvní strany shodně prohlašují, že se seznámily s celým obsahem tohoto dodatku včetně jeho příloh a s celým obsahem tohoto dodatku souhlasí. Zároveň prohlašují, že tento dodatek uzavřely svobodně, vážně, určitě a srozumitelně, nikoliv v tísní či nápadně nevýhodných podmínkách a na důkaz tohoto připojují svoje podpisy.
3. Tento dodatek je v souladu § 211 odst. 3 zákona č. 134/2016 Sb. o zadávání veřejných zakázek ve znění pozdějších předpisů ve spojení se zákonem č. 300/2008 Sb. o elektronických úkonech a autorizované konverzi dokumentů, ve znění pozdějších předpisů, **uzavřen elektronicky**.
4. Smluvní strany jsou povinny zajistit, aby v případě jejich rozdělení, sloučení, jakékoliv jiné přeměně nebo převodu práv na dceřiné společnosti byl právní nástupce zavázán stejně jako smluvní strana této smlouvy a aby v takovém případě nedošlo ke zkrácení práv druhé strany.
5. O uzavření tohoto dodatku rozhodl na základě usnesení Rady Královéhradeckého kraje RK/13/514/2022 hejtman Královéhradeckého kraje.

Přílohy:

Změnové listy č. 7 – č. 15

Změny závazků ze smlouvy

Harmonogram

Objednatel:

V Hradci Králové dne

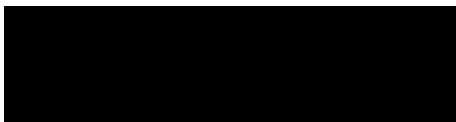

Mgr. Martin Červíček, hejtman
Královéhradecký kraj

Zhotovitel:

V Hradci Králové dne



Ing. Petr Kulda, jednatel
STAKO společnost s ručením omezeným

ZMĚNOVÝ LIST

číslo ZL: 07

Název projektu:	BD Hajnice, novostavba a rekonstrukce ubytovací a správní budovy
Zhotovitel:	S T A K O společnost s ručením omezeným
Objednatel:	Královéhradecký kraj
Změnový list vystavil:	Michal Němec, příprava
Datum:	28.02.2022

Předmět změny:

Odstranění kamenů a ŽB konstrukci ve výkopech
Cena: 129.188,60,-Kč bez DPH.

Popis a zdůvodnění změny:

Při výkopech základových pasů pro obj. SO O1 se objevily v místech základu velké pískovcové kameny a také staré železobetonové základové pasy, silniční panely, železobetonové zdi se ztraceným bedněním. Ty se musely z výkopu vyjmout, na meziponii rozbit pneumatickým kladivem na bagru a následně naložit a odvézt na skládku.

Dovětek AD:**Přílohy změnového listu:**

Příloha č. 1 – rozpočet s výkazem výměr
Příloha č. 2 – zákres skutečnosti
Příloha č. 3 - foto

Cena méněprací bez DPH:

-22.412,- Kč

Cena víceprací bez DPH:

151.600,60,-Kč



Výsledná cena změny bez DPH:

129.188,60,- Kč

Nově sjednaná lhůta dokončení díla:

Bez dopadu na termín

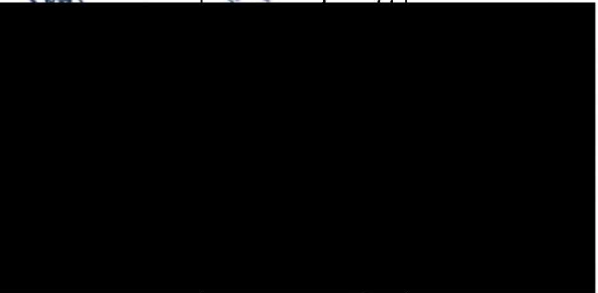
Níže podepsané osoby potvrzují uvedenou změnu rozsahu díla:

Za objednatele:		Za technický dozor stavebníka:	
Ing. Marek Pavlík		Ing. Tomáš Pazder	
Datum:		Datum: 24. 3. 2022	
Za autorský dozor:		Za uživatele:	
Ing. Lukáš Najman		Ing. Petr Jarý	
Datum:		Datum: 24. 3. 2022	
Za zhotovitele:			
Pavel Svoboda			
Datum: 11. 5. 2022			

Změnový list č. 7

Stavba: Barevné domky Hajnice - revize 4

Objekt: Ubytovací budova

Část: ZL 7 - Odstranění kamenů a ŽB konstrukcí ve výkopech

Objednatel: Královehradecký kraj, Hradec Králové

Zhotovitel: STAKO společnost s ručením omezeným

Místo: Hajnice

Zpracoval: Ing. Vladimír Mokry

Datum: 24. 2. 2022

Č.	Kód položky	Popis	MJ	Množství celkem	Cena jednotková	Cena celkem
----	-------------	-------	----	-----------------	-----------------	-------------

HSV Práce a dodávky HSV

129 188,60

1 Zemní práce

129 188,60

	3	132151255	Hloubení nezapažených rýh šířky přes 800 do 2 000 mm strojně s urovňáním dna do předepsaného profilu a spádu v horní třídě těžitelosti I skupiny 1 a 2 přes 500 do 1 000 m3	m3	-47,000	180,00	-8 460,00
			-(28+19)				
					-47,000		
	411	132451254	Hloubení nezapažených rýh šířky přes 800 do 2 000 mm strojně s urovňáním dna do předepsaného profilu a spádu v horní třídě těžitelosti II skupiny 5 přes 100 do 500 m3	m3	28,000	582,00	16 296,00
			odstranění balvanů vč. jejich rozbití - dle pol. 411 v ZL č. 4				
			28				
			jednotková cena: (URS 2021 02) = 670x0,87				
					28,000		
	418	139951122	Bourání konstrukcí v hloubených vykopávkách strojně s přemístěním suti na hromady na vzdálenost do 20 m nebo s naložením na dopravní prostředek z betonu prostého prokládaného kamenem	m3	19,000	2 897,00	55 043,00
			odstranění stávajících ŽB pasů, silničních panelů . vč. jejich rozbití				
			19				
			jednotková cena: (URS 2021 02) = 3 330x0,87				
					19,000		
	7	162751117	Vodorovné přemístění výkopku nebo sypání po suchu na obvyklém dopravním prostředku, bez naložení výkopku, avšak se složením bez rozhrnutí z horniny třídy těžitelosti I skupiny 1 až 3 na vzdálenost přes 9 000 do 10 000 m	m3	-19,000	140,00	-2 660,00
			-19				
					-19,000		
	8	162751119	Vodorovné přemístění výkopku nebo sypání po suchu na obvyklém dopravním prostředku, bez naložení výkopku, avšak se složením bez rozhrnutí z horniny třídy těžitelosti I skupiny 1 až 3 na vzdálenost Příplatek k ceně za každých dalších 1 započatých 1 000 m	m3	-190,000	6,00	-1 140,00
			-19*10				
					-190,000		
	9	171201231	Poplatek za uložení stavebního odpadu na recyklační skládce (skládkové) zeminy a kameni zaříděného do Katalogu odpadů pod kódem 17 05 04	t	-84,600	120,00	-10 152,00
			-47*1,8				
					-84,600		
	414	167151102	Nakládání, skládání a překládání neulehlého výkopku nebo sypání strojně nakládání, množství do 100 m3, z horniny třídy těžitelosti I, skupiny 4 a 5	m3	28,000	158,00	4 424,00
			28				
					28,000		
			jednotková cena: (URS 2021 02) = 182x0,87				
	415	997211611	Nakládání suti nebo vybouraných hmot na dopravní prostředky pro vodorovnou dopravu suti	t	45,600	103,00	4 696,80
			19*2,4				
					45,600		
			jednotková cena: (URS 2021 02) = 119x0,87				

Č.	Kod položky	Popis	MJ	Množs- celke
416	997211511	Vodorovná doprava suti nebo vybouraných hmot suti se složením a hrubým urovňáním, na vzdálenost do 1 km 19*2,4	t	49
		jednotková cena: (URS 2021 02) = 226x0,87		
417	997211519	Vodorovná doprava suti nebo vybouraných hmot suti se složením a hrubým urovňáním, na vzdálenost Příplatek k ceně za každý další i započatý 1 km přes 1 km 45,6*10	t	456
		jednotková cena: (URS 2021 02) = 12,80x0,87		
412	171201221	Poplatek za uložení stavebního odpadu na skládce (skládkové) kamení zatříděného do Katalogu odpadů pod kódem 17 05 04 dle pol. č. 412 v ZL č. 4	t	50
		28*1,8		50
		jednotková cena: (URS 2021 02) = 657x0,87		
413	997013601	Poplatek za uložení stavebního odpadu na skládce (skládkové) z prostého betonu zatříděného do Katalogu odpadů pod kódem 17 01 01 45,6	t	46
		jednotková cena: (URS 2021 02) = 717x0,87		
				46

Celkem

5007 - KIRKO WHORU

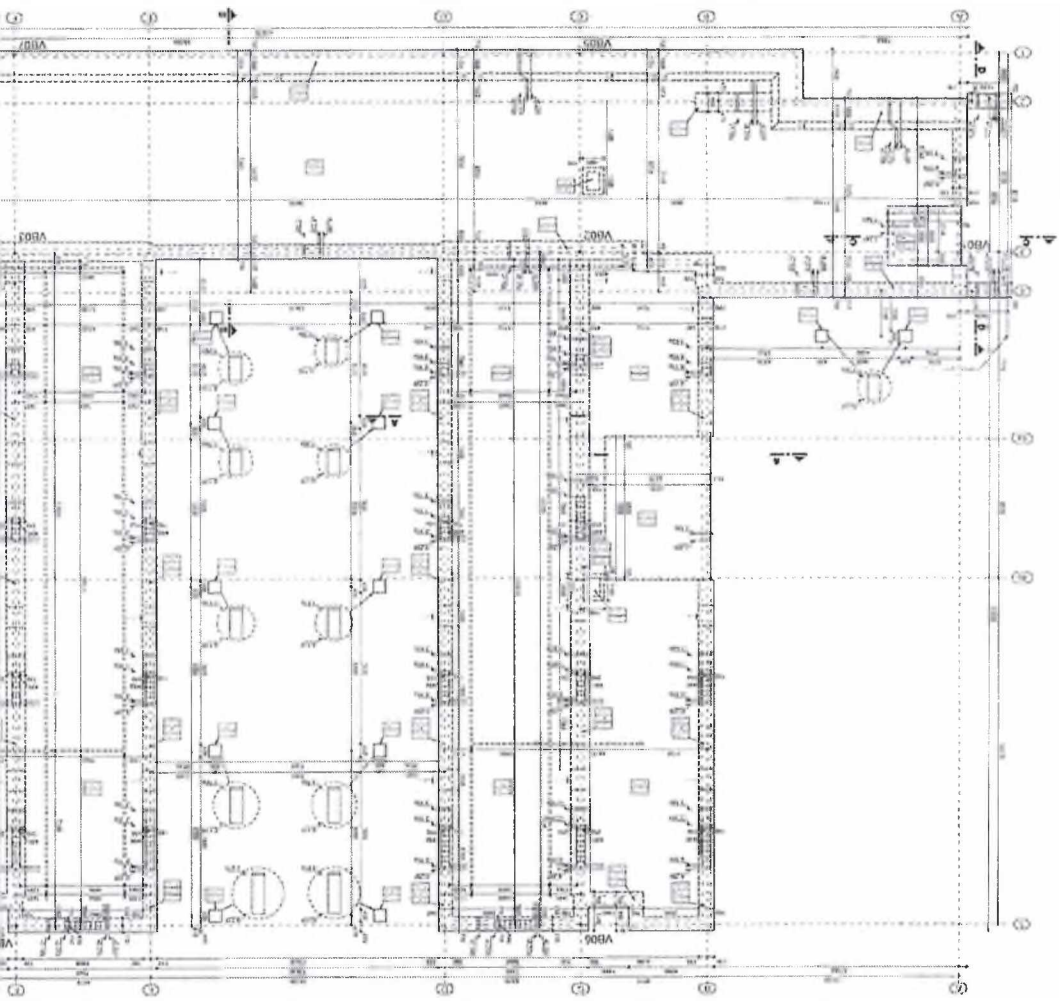

PRÍKROUČOVÝCH KANALIZÁCIÍ

ČASŤ, KDE BYLY VYKOPÁNY PRÍKROUČOVÉ
KANALIZÁCIJ (cca 6 tun)

SCHEMATICKÝ REZ REVIZIE
KANALIZAČNÍ SÁCHTY, M 1:20

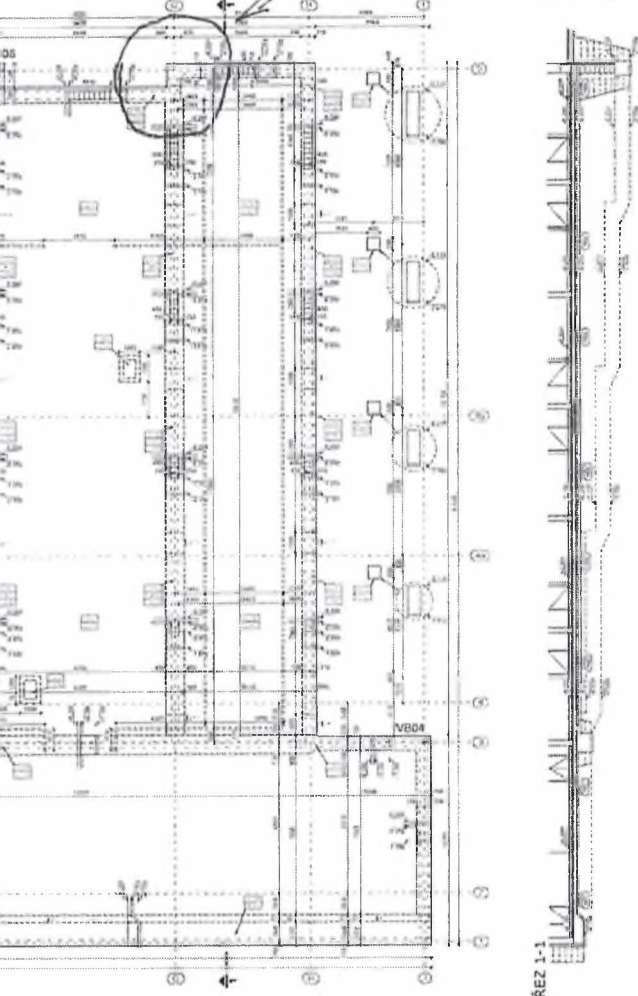

TABUĽKA VÝTVÝBOVÝCH BODŮ

Číslo	Usporiadanie	Usporiadanie
1001	1001/01	1001/01
1002	1002/01	1002/01
1003	1003/01	1003/01
1004	1004/01	1004/01
1005	1005/01	1005/01
1006	1006/01	1006/01
1007	1007/01	1007/01
1008	1008/01	1008/01
1009	1009/01	1009/01
1010	1010/01	1010/01

LEGENDA

—	VEŠKÁ VÝTVÝBA
---	VEŠKÁ VÝTVÝBA
...	VEŠKÁ VÝTVÝBA

LEGENDA MATERIÁLOV

[Symbol]	POSLAŽKA BETÓN	[Symbol]	SYSTÉM OCHRANY PLOCH
[Symbol]	POSLAŽKA KAMENNÁ	[Symbol]	SYSTÉM OCHRANY PLOCH

POZNÁMKA

1. Všetky údaje sú v súlade s požiadavkami STN EN 12518-1:2001 a STN EN 12518-2:2001. Všetky údaje sú v súlade s požiadavkami STN EN 12518-1:2001 a STN EN 12518-2:2001. Všetky údaje sú v súlade s požiadavkami STN EN 12518-1:2001 a STN EN 12518-2:2001.



<p>MAJITEĽ BAREVNÉ DOMKY</p> <p>UŠTUP LIEVŔOVÝ BODOVA</p> <p>1:1 - 1:100</p> <p>ZÁKLAD</p>	<p>1</p> <p>1:100</p> <p>17.8.2019</p> <p>AR 02</p>
---	---







THE
 HISTORY
 OF
 THE
 UNITED STATES
 OF AMERICA



ZMĚNOVÝ LIST

číslo ZL: 08

Název projektu:	BD Hajnice, novostavba a rekonstrukce ubytovací a správní budovy
Zhotovitel:	S T A K O společnost s ručením omezeným
Objednatel:	Královéhradecký kraj
Změnový list vystavil:	Michal Němec, příprava
Datum:	28.02.2022

Předmět změny:

Odstranění plynosilikátů ve výkopech
Cena: 55.448,40,-Kč bez DPH.

Popis a zdůvodnění změny:

Při výkopech základových pasů pro SO O1 se objevily v místech základů plynosilikátové tvárnice.
Po dohodě s TDI se musely tvárnice z výkopu vyjmout, přemístit na mezideponii a následně naložit a odvézt na skládku.



Dovětek AD:**Přílohy změnového listu:**

Příloha č. 1 – rozpočet s výkazem výměr
Příloha č. 2 – zakres skutečnosti
Příloha č. 3 - foto

Cena méněprací bez DPH:	0,- Kč	Cena víceprací bez DPH:	55.448,40,-Kč
-------------------------	--------	-------------------------	---------------

Výsledná cena změny bez DPH:	55.448,40,- Kč	Nově sjednaná lhůta dokončení díla:	Bez dopadu na termín
------------------------------	----------------	-------------------------------------	----------------------

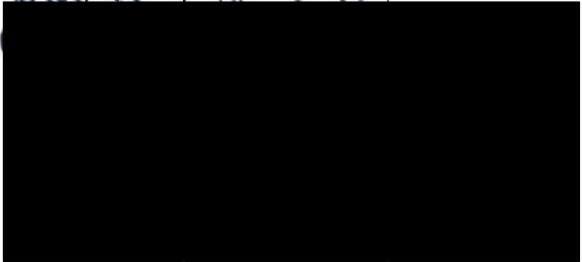
Niže podepsané osoby potvrzují uvedenou změnu rozsahu díla:

Za objednatele:		Za technický dozor stavebníka:	
Ing. Marek Pavlík		Ing. Tomáš Pazdera	
Datum:		Datum: 21.3.2022	
Za autorský dozor:		Za uživatele:	
Ing. Lukáš Najman		Ing. Petr Jarý	
Datum: 21.3.2022		Datum: 21.3.2022	1
Za zhotovitele:			
Pavel Svoboda			
Datum: 21.3.2022			

Změnový list č. 8

Stavba: Barevné domky Hajnice - revize 4

Objekt: Ubytovací budova

Část: ZL 8 - Odstranění plynosilikátů ve výkopech

Objednatel: Královehradecký kraj, Hradec Králové

Zhotovitel: STAKO společnost s ručením omezeným

Místo: Hajnice

Zpracoval: Ing. Vladimír Mokry

Datum: 24. 2. 2022

Č.	Kód položky	Popis	MJ	Množství celkem	Cena jednotková	Cena celkem
----	-------------	-------	----	-----------------	-----------------	-------------

HSV

Práce a dodávky HSV

55 448,40

1 Zemní práce 55 448,40						
414	132251262	Hloubení nezapažených rýh šířky přes 800 do 2 000 mm strojně s urovňáním dna do předepsaného profilu a spádu v hornině třídy těžitelosti I skupiny 3 přes 20 do 50 m ³	m ³	0,000	446,00	0,00
4	132251265	Hloubení nezapažených rýh šířky přes 800 do 2 000 mm strojně s urovňáním dna do předepsaného profilu a spádu v hornině třídy těžitelosti II skupiny 4 přes 500 do 1 000 m ³	m ³	24,000	230,00	5 520,00
		pod úrovní základové spáry - navezené plynosilikátové tvárnice				
				24		24,000
				24*1,35		32,400
415	997211611	Nakládání suti nebo vybouraných hmot na dopravní prostředky pro vodorovnou dopravu suti	t	32,400	103,00	3 337,20
		plynosilikátové tvárnice				
				24*1,35		32,400
		jednotková cena: (UIRS 2021 02) = 119x0,87				
416	997211511	Vodorovná doprava suti nebo vybouraných hmot suti se složením a hrubým urovňáním, na vzdálenost do 1 km	t	32,400	196,00	6 350,40
		24*1,35				32,400
		jednotková cena: (UIRS 2021 02) = 226x0,87				
		Vodorovná doprava suti nebo vybouraných hmot suti se složením a hrubým urovňáním, na vzdálenost Příplatek k ceně za každý další i započítáv 1 km přes 1 km	t	324,000	11,00	3 564,00
		32,4*10				324,000
		jednotková cena: (UIRS 2021 02) = 12,80x0,87				
		Poplatek za uložení stavebního odpadu na skládce (skládkovně) směsného stavebního a demoličního zaříděného do Katalogu odpadů pod kódem 17 09 04	t	32,400	1 052,00	34 084,80
		32,4				32,400
		jednotková cena: (UIRS 2021 02) = 1210x0,87				
		Zásyp sypaninou z jakéhokoli horniny strojně s uložení výkoppku ve vrstvách se zhuňtáním jám, šachet, rýh nebo kolem objektů v těchto výkoppkách	m ³	24,000	108,00	2 592,00

Celkem

55 448,40

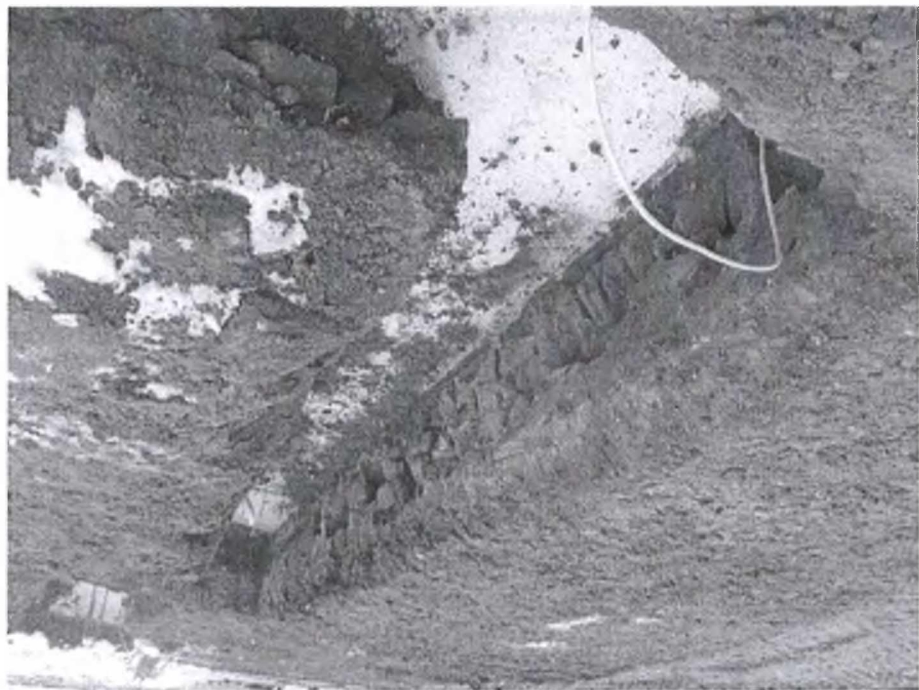

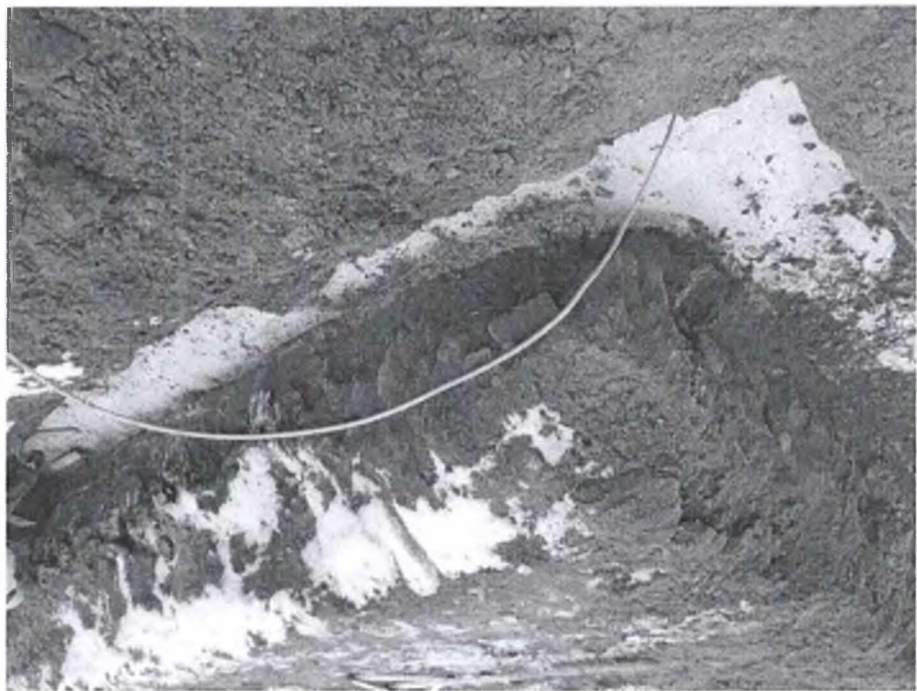



ZMĚNOVÝ LIST

číslo ZL: 09

Název projektu:	BD Hainice, novostavba a rekonstrukce ubytovací a správní budovy
Zhotovitel:	S T A K O společnost s ručením omezeným
Objednatel:	Královéhradecký kraj
Změnový list vystavil:	Michal Němec, příprava
Datum:	28.03.2022

Předmět změny:

Kanalizační přípojka pro objekty čp. 238, 239, 271,
Cena: 261.060,19,-Kč bez DPH.

Popis a zdůvodnění změny:

Na základě požadavku provozovatele, se realizuje prodloužení vnitroareálové splaškové kanalizační přípojky pro k červenému, fialovém a žlutém RD (čp. 238, 239, 271)

Dovětek AD:**Přílohy změnového listu:**

Příloha č. 1 – rozpočet s výkazem výměr
Příloha č.2 – zákres do PD

Cena méněpráci bez DPH: 0,- Kč	Cena vícepráci bez DPH: 261.060,19,-Kč
Výsledná cena změny bez DPH: 261.060,19,- Kč	Nově sjednaná lhůta dokončení díla: 10 kalendářních dní

Niže podepsané osoby potvrzují uvedenou změnu rozsahu díla:

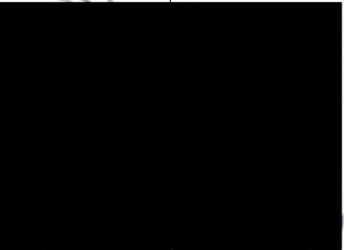
Za objednatele: Ing. Marek Pavlík Datum: Za autorský dozor Ing. Lukáš Najman Datum: 13.5. Za zhotovitele: Pavel Svoboda Datum:		Za technický dozor stavebníka: Ing. Tomáš Pazdera Datum: Za uživatele: Ing. Petr Jarý Datum:	
--	---	---	---

Zl.č.9 - kanalizační přípojky pro objekty čp. 238, 239, 271

Stavba: Barevné domky Hajnice - revize 4
 Objekt: Venkovní kanalizace

Objednatel:

Zhotovitel:

Místo:

Zpracoval:

Datum: 21. 3. 2022

Č.	Kód položky	Popis	MJ	Množství celkem	Cena jednotková	Cena celkem
----	-------------	-------	----	-----------------	-----------------	-------------

D1 SO 01 Dopoljení splaškové kanalizace

D2		001: Zemní práce		125 775,46		
1	115101201	Čerpání vody na dopravení výšku do 10 m průměrný přítok do 500 l/min	hod	20,000	78,00	1 560,00
2	115101301	Pohotovost čerpací soupravy pro dopravení výšku do 10 m přítok do 500 l/min	den	2,000	47,00	94,00
3	12151103	Sepnutí ornice plochy do 100 m2 tl vrstvy do 200 mm strojně	m2	43,840	51,00	2 235,84
4	119001401	Dočasné zajištění potrubí ocelového nebo litinového DN do 200	m	2,400	255,00	708,00
5	119001411	Dočasné zajištění potrubí betonového, ŽB nebo kameninového DN do 200	m	2,400	375,00	900,00
6	119001421	Dočasné zajištění kabelů a kabelových trať ze 3 volně ložených kabelů	m	7,200	24,00	1 728,00
7	132251255	Hloubení rýh nezapažených š do 2000 mm v hornině třídy těžitelnosti I, skupiny 3 objem do 500 m3 strojně	m3	80,005	272,00	21 761,22
8	132364204	Hloubení zapažených rýh š do 2000 mm v hornině třídy těžitelnosti II, skupiny 4 objem do 500 m3	m3	10,000	610,00	6 100,00
9	132454201	Hloubení zaprážených rýh š do 2000 mm v hornině třídy těžitelnosti II, skupiny 5 objem do 20 m3	m3	0,000	1 280,00	0,00
10	151101102	Zřízení příložného pažení a rozepření stěn rýh hl do 4 m	m2	200,010	207,00	41 402,07
11	151101112	Odstranění příložného pažení a rozepření stěn rýh hl do 4 m	m2	200,010	104,00	20 801,04
12	162751137	Vodorovné přemístění do 10000 m výkopku/sypání/z horniny třídy těžitelnosti II, skupiny 4 a 5	m3	10,060	276,00	2 760,00
13	162751139	Příplatek k vodorovnému přemístění výkopku/sypání z horniny třídy těžitelnosti II, skupiny 4 a 5 ZKD 1000 m přes 10000 m	m3	80,000	8,00	640,00
14	167151112	Nakládání výkopku z hornin třídy těžitelnosti II, skupiny 4 a 5 přes 100 m3	m3	10,000	61,00	610,00
15	174151101	Zasyp jam, šachet rýh nebo kolem objektů sypáním se zhuňením	m3	67,005	134,00	8 978,60
16	175151101	Obsypání potrubí strojně sypáním bez prohození, uloženou do 3 m	m3	23,000	197,00	4 531,00
17	171201221	Poplatek za uložení na skládce (skládkově) zeminy a kamení kod odpadu 17 05 04	t	50,600	150,00	7 590,00
18	181351003	Rozproštění ornice tl vrstvy do 200 mm pl do 100 m2 v rovině nebo ve svahu do 1:5 strojně	m2	43,840	77,00	3 375,68

D3 005: Komunikace

D3		005: Komunikace		12 450,72		
19	113107024	Odstranění podkladu pl do 15 m2 z kameniva drceného tl 350 mm při překopech lng sítí	m2	4,160	1 068,00	4 442,88
20	113107141	Odstranění podkladu pl do 50 m2 živých tl 50 mm	m2	4,160	107,00	445,12
21	113154113	Frézování živého křídla tl 50 mm pruh š 0,5 m pl do 500 m2 bez překážek v trase	m2	4,160	171,00	711,36
22	113201112	Vytváření obrub silničních ležatých	m	4,000	132,00	528,00
23	565135111	Asfaltový beton vrstva podkladní ACP 16 (obalované kamenivo OKS) tl 50 mm š do 3 m	m2	4,160	313,00	1 302,08
24	56690142	Vyspravení podkladu po překopech lng sítí plochy do 15 m2 kamenivem hrubým drceným tl 150 mm	m2	4,160	262,00	1 089,92
25	56690143	Vyspravení podkladu po překopech lng sítí plochy do 15 m2 kamenivem hrubým drceným tl 200 mm	m2	4,160	353,00	1 468,48
26	573211111	Posřtk živých spojovacích z asfaltu v množství do 0,70 kg/m2	m2	8,320	9,00	74,88

předpoklad
výkopu ve
stávající
trase
kanalizace

D6**099: Přesun hmot HSV**

38	997002511	Vodorovné přemístění suti a vybouraných hmot bez naložení ale se složením a urovňáním do 1 km	t	7,699	245,00
39	997002519	Příplatek ZKD 1 km přemístění suti a vyčouraných hmot	t	130,883	11,00
40	997002611	Nakládání suti a vybouraných hmot	t	7,699	173,00
41	997013602	Poplatek za uložení na skládce (skládkovné) stavebního odpadu železobetonového kód odpadu 17 01 01	t	3,240	420,00
42	997013645	Poplatek za uložení na skládce (skládkovné) odpadu asfaltového bez dehtu kód odpadu 17 03 02	t	4,459	287,50
43	998276101	Přesun hmot pro tržní vedení z trub z plastových hmot oleřeny výkop	t	25,668	545,00

VRN3**Zařízení staveniště**

3	030001000	Zařízení staveniště	kpl	0,0017	1 589 000,00
---	-----------	---------------------	-----	--------	--------------

výpočet koeficientu VRN 3:

258 409/147 874 757

0,0017

Celkem bez DPH

ZI.č.9 - Kanalizační přípojky pro objekty čp. 238, 239, 2

Stavba: Barevné domky Hajnice - revize 4
Objekt: Venkovní kanalizace

Objednatel:

Zhotovitel:

Místo:

Zpracoval:

Datum: 21.

Č.	Kod položky	Popis	MJ	Množství celkem	Cena jednotková
27	57714421	Asfaltový beton vrstva obrusná AGO 11 (ABS) tř II tl 50 mm š přes 3 m z nemodifikovaného asfaltu	m2	4,160	325,0
28	916241112	Osazení obrubníku kamenného ležatého bez boční opěry do lože z betonu prostého	m	4,000	259,0

D4

008: Trubní vedení

29	212750101	Trativod z drenážních trubek PVC-U SN 4 perforace 360° včetně lože otevřený v/kop DN 100 pro tludový plochýa pro většání vody min. 80 cm2/m	m	56,500	277,0
30	28611361	Koleno kanalizace plastové KGB 150x45°	kus	1,000	66,0
31	28661842	Spojka "in situ" 150 mm	kus	3,000	309,0
32	451573111	Lože ze šterkopisků pod potrubí v otevřeném výkopu	m3	4,500	1 124,0
33	58337302	Šterkopisek frakce 0-16 (čsyp potrubí)	t	41,400	385,0
34	72010000	Zkouška vodotěsnosti kanalizace	m	56,500	33,0
36	871315221	Kanalizační potrubí z tvrdého PVC-systém K3 tuhost třdy SN8 DN150	m	56,500	391,0
36	72228001X	Ostatní přípojovací práce na kanalizaci (včetně materiálů)	scub	3,000	3 000,0

D5

009: Ostatní konstrukce a práce

37	969011113	Vypouštění kanalizačního potrubí DN do 300	m	56,500	501,0
----	-----------	--	---	--------	-------

ZMĚNOVÝ LIST		číslo ZL: 10
Název projektu:	BD Hajnice, novostavba a rekonstrukce ubytovací a správní budovy	
Zhotovitel:	S T A K O společnost s ručením omezeným	
Objednatel:	Královéhradecký kraj	
Změnový list vystavil:	Michal Němec, příprava	
Datum:	13.05.2022	
Předmět změny:		
Změna zařídění zeminy pro výkop ležaté kanalizace Cena: 116.407,57,-Kč bez DPH.		
Popis a zdůvodnění změny:		
<p style="text-align: center;">21</p> <p>V prostoru, který byl dle protokolu z 22.11.2022 zařazen Ústavem stavebního zkušebnictví dle ČSN 73050 do třídy zeminy třídy č.5 se v PD předpokládalo s třídou zeminy č.2. V tomto prostoru byl prováděn výkop pro ležatou kanalizaci (dešťová a splašková) a zde se nachází skalní podloží, které bylo nutno vybourat pneumatikým kladivem na bagru</p>		
Dovětek AD:		
Přílohy změnového listu:		
Příloha č.1 – rozpočet s výkazem výměr Příloha č.2 – výpočet kubatur Příloha č.3 – Posouzení těžitelnosti zeminy Příloha č.4 – zákres v PD Příloha č.5 - foto		
Cena méněprací bez DPH:	Cena víceprací bez DPH:	
-61.594,20,- Kč	178.001,77,-Kč	
Výsledná cena změny bez DPH:	Změna termínu dokončení/uzlového bodu:	
116.407,57,- Kč	Ne	
Níže podepsané osoby potvrzují uvedenou změnu rozsahu díla:		
Za objednatele:	Za technický dozor stavebníka:	
Ing. Marek Pavlík	Ing. Tomáš Pazdera	
Datum:	Datum: 6.6.22	
Za autorský dozor:	Za uživatele:	
Ing. Lukáš Najman	Ing. Petr Jarý	
Datum: 6.6.22	Datum: 6.6.'22	
Za zhotovitele:		
Pavel Svoboda		
Datum: 6.6.22		

Změnový list č. 10

Stavba: Barevné domky Hajnice - revize 4

Objekt: Ubytovací budova

Část: ZL 10 - Změna zařídění zeminy pro výkop ležaté kanalizace

Objednatel: Královehradecký kraj, Hradec Králové

Zhotovitel: STAKO společnost s ručením omezeným

Místo: Hajnice

Zpracoval: Ing. Vladimír Mokřý

Datum: 30. 5. 2022

Č.	Kód položky	Popis	MJ	Množství celkem	Cena jednotková	Cena celkem
HSV		Práce a dodávky HSV				116 407,57
1		Zemní práce				116 407,57
1	132201102	Hloubení zapažených i nezapažených rýh šířky do 600 mm s urovnáním dna do předepsaného profilu a spádu v hornině tř. 3 přes 100 m3	m3	-91,386	280,00	-25 588,08
		ODPOČET splaškové a dešťové kanalizace - viz příloha				
		-(69,209+22,177)		-91,386		
2	132201109	Hloubení zapažených i nezapažených rýh šířky do 600 mm s urovnáním dna do předepsaného profilu a spádu v hornině tř. 3 Příplatek k cenám za lepivost horniny tř. 3	m3	-91,386	25,00	-2 284,65
		ODPOČET splaškové a dešťové kanalizace - viz příloha				
		-(69,209+22,177)		-91,386		
11	132451104	Hloubení nezapažených rýh šířky do 800 mm strojně s urovnáním dna do předepsaného profilu a spádu v hornině třídy těžitelnosti II skupiny 5 přes 100 m3	m3	91,386	762,00	69 636,13
		PŘÍPOČET - viz příloha				
		91,386		91,386		
		jednotková cena: (ÚRS 202102) = 876x0,87				
5	167101102	Nakládání, skládání a překládání neulehlého výkopku nebo sypaniny nakládání, množství přes 100 m3, z hornin tř. 1 až 4 - ODPOČET	m3	-91,386	45,00	-4 112,37
6	171201201	Uložení sypaniny na skládky	m3	0,000	12,00	0,00
7	171201211	Uložení sypaniny poplatek za uložení sypaniny na skládce (skládkovné)	t	-164,495	180,00	-29 609,10
		-91,386*1,8		-164,495		
414	167151102	Nakládání, skládání a překládání neulehlého výkopku nebo sypaniny strojně nakládání, množství do 100 m3, z horniny třídy těžitelnosti II, skupiny 4 a 5	m3	91,386	158,00	14 438,99
		91,386		91,386		
		jednotková cena: (ÚRS 2021 02) = 182x0,87				
415	171201221	Poplatek za uložení stavebního odpadu na skládce (skládkovné) zeminy a kamení zaříděného do Katalogu odpadů pod kódem 17 05 04	t	164,495	571,00	93 926,65
		91,386*1,8		164,495		
		jednotková cena: (ÚRS 2021 02) = 657x0,87 - viz rovněž ZL č. 7				

Celkem

116 407,57

Příloha ZL č.10 - SO O1 - Ležatá kanalizace, zemina ve třídě 5

Splašková kanalizace

Podélné řezy	Délka výkopu (m)	Šířka výkopu (m)	Hloubka výkopu (m)	Množství výkopu m ³	Výpočet hloubky výkopu dle podélných řezů z výškové úrovně -0,450, což je odtěžená pláň pod podk. beton
29 - 29"	49,5	0,6	0,7	20,79	od 0,25m po 1,15m = 0,70m (průměrná hloubka)
3 - 21"	14,7	0,6	1,16	10,2312	od 1,00m po 1,33m = 1,16m (průměrná hloubka)
21" - 22"	12,1	0,6	1,27	9,2202	od 1,21m po 1,33m = 1,16m (průměrná hloubka)
24 - 24"	4,2	0,6	1,74	4,3848	od 1,72m po 1,76m = 1,74m (průměrná hloubka)
26 - 26"	6,1	0,6	1,66	6,0756	od 1,64m po 1,68m = 1,66m (průměrná hloubka)
28 - 28"	1,5	0,6	1,64	1,476	od 1,63m po 1,65m = 1,64m (průměrná hloubka)
30 - 30"	3,9	0,6	1,42	3,3228	od 1,40m po 1,44m = 1,42m (průměrná hloubka)
31 - 31"	2	0,6	1,31	1,572	od 1,30m po 1,32m = 1,31m (průměrná hloubka)
32 - 32"	3,8	0,6	1,24	2,8272	od 1,22m po 1,26m = 1,24m (průměrná hloubka)
33 - 33"	1,5	0,6	1,13	1,017	od 1,12m po 1,14m = 1,13m (průměrná hloubka)
34 - 34"	1,4	0,6	1,09	0,9156	od 1,08m po 1,10m = 1,09m (průměrná hloubka)
35 - 35"	1	0,6	1,03	0,618	od 1,02m po 1,04m = 1,03m (průměrná hloubka)
36 - 36"	1,6	0,6	0,84	0,8064	od 0,82m po 0,88m = 0,84m (průměrná hloubka)
59 - 73"	6,5	0,6	0,87	3,393	od 0,82m po 0,92m = 0,87m (průměrná hloubka)
76 - 90"	5,4	0,6	0,79	2,5596	od 0,75m po 0,83m = 0,79m (průměrná hloubka)

SPLAŠKOVÁ KANALIZACE V TŘÍDĚ 5 69,2094 m³

Dešťová kanalice

Podélné řezy	Délka výkopu (m)	Šířka výkopu (m)	Hloubka výkopu (m)	Množství výkopu m ³	Výpočet hloubky výkopu dle podélných řezů z výškové úrovně -0,450, což je odtěžená pláň pod podkladní beton
10 - 10"	21,8	0,6	1,17	15,3036	od 0,70m po 1,64m = 1,17m (průměrná hloubka)
7	4,2	0,6	0,72	1,8144	od 0,70m po 0,74m = 0,72m (průměrná hloubka)
6- 6"	2,9	0,6	0,81	1,4094	od 0,84m po 0,78m = 0,81m (průměrná hloubka)
1 - 6"	7,9	0,6	0,77	3,6498	od 0,84m po 0,70m = 0,77m (průměrná hloubka)

DEŠŤOVÁ KANALIZACE V TŘÍDĚ 5 22,1772 m³

CELKOVÝ SOUČET ZEMINY V TŘÍDĚ 5

91,3866 m³



Ústav stavebního zkušebnictví s.r.o.

J. Potůčka 115, 530 09 Pardubice - Trnová, [REDACTED]

Stako s.r.o.
Bieblova ul. 782
500 03 Hradec Králové

Věc: Posouzení těžitelnosti zeminy

Dne 19.11.2021 bylo na akci barevné domky Hajnice provedeno ohledání zeminy v místech prováděných výkopových prací.

Výsledky ohledání jsou uvedeny v tabulce 1.

Tabulka 1 – Těžitelnost zemin a hornin

Výšková úroveň/Zemina - hornina	býv. ČSN 73 3050	ČSN 73 6133
Úroveň cca 0,0 – 1,0 m		
Pískovec, R3-R2 se střední hodnotou diskontinuit převážně >250 mm	5	III
Úroveň cca 1,0 – 3,0 m		
Pískovec R3-R2 se střední hodnotou diskontinuit převážně <150 mm, místy 150 – 250 mm	4	II
Úroveň cca 3.0 – původní terén m		
Ornlce, hlinitá zemina, R5 se střední hodnotou diskontinuit převážně <150 mm	1-2	I

Zatřídění bylo provedeno dle bývalé ČSN 73 3050 a dle ČSN 73 6133.

Ohledání provedl: Sláma, Michek
Zprávu zpracoval: Michek
dokumentace

[REDACTED]
Jiří Kudrna
vedoucí odd. laboratorního zkušebnictví

V Pardubicích 22.11.2020

Přílohy: fotodokumentace
dokumentace
počet výtisků: 2x Stako Hk.
1x archiv ÚSZ



Příloha č.5 – Zl.č.10 – Výkop pro ležatou kanalizaci

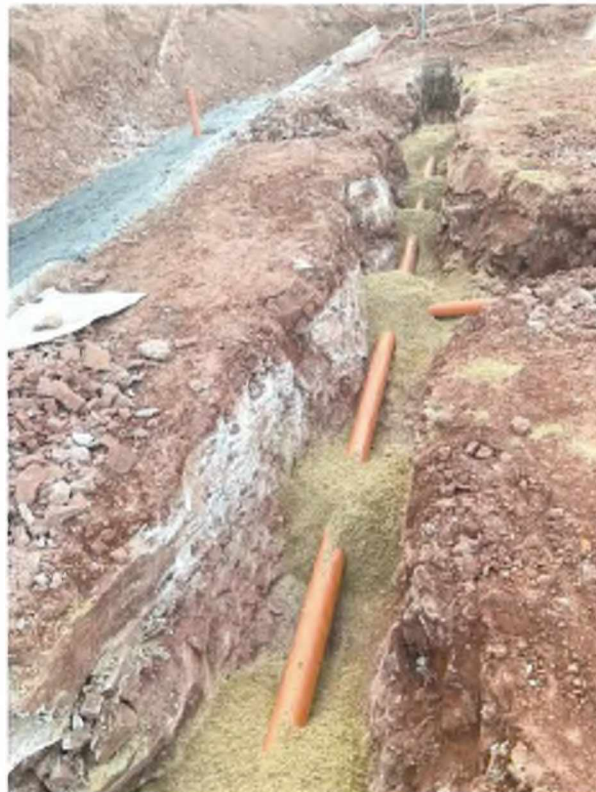
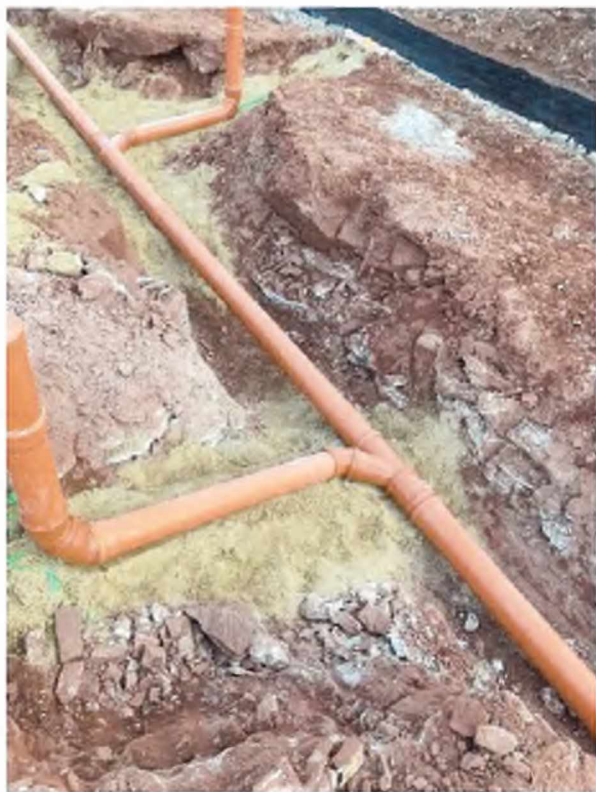



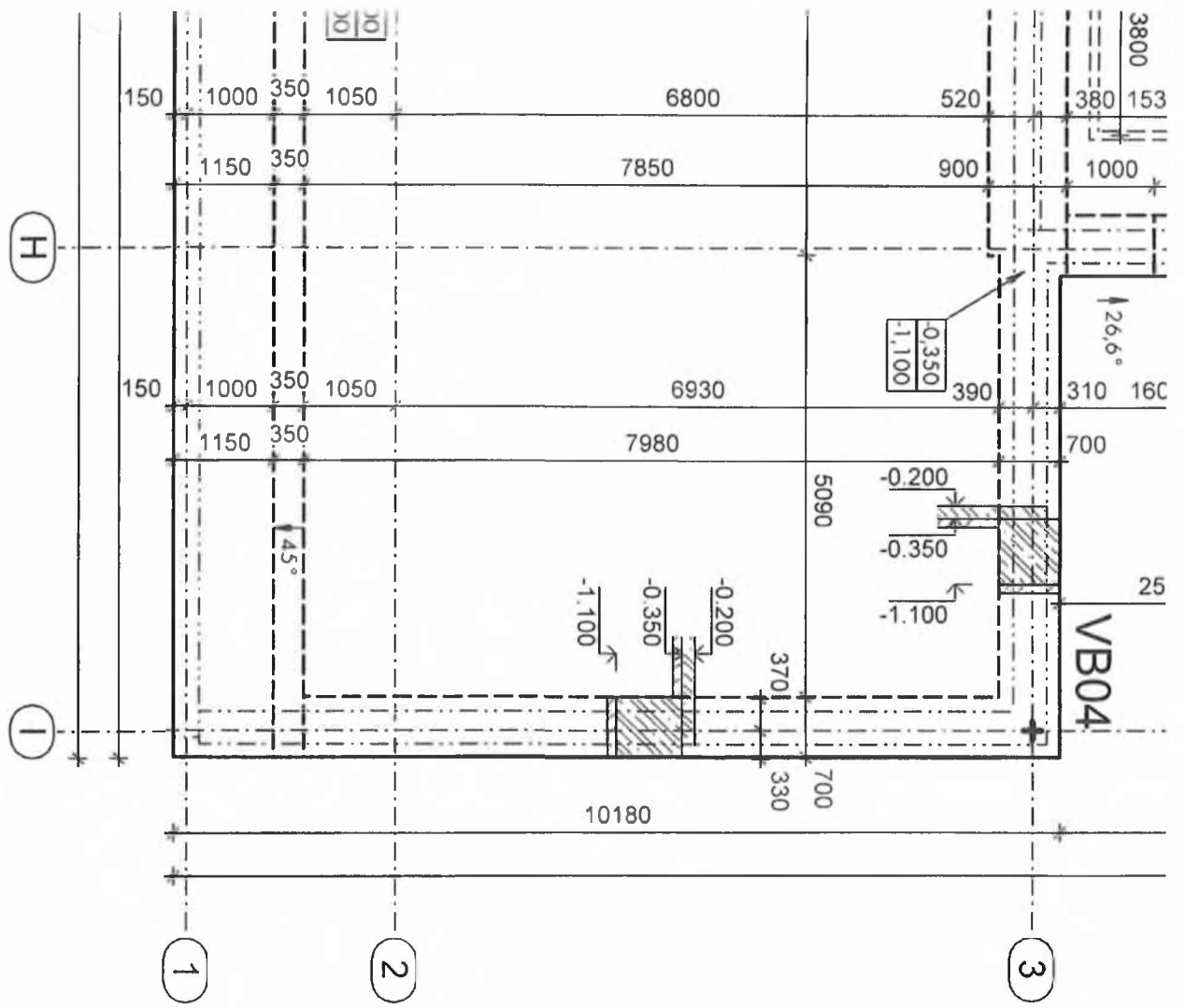

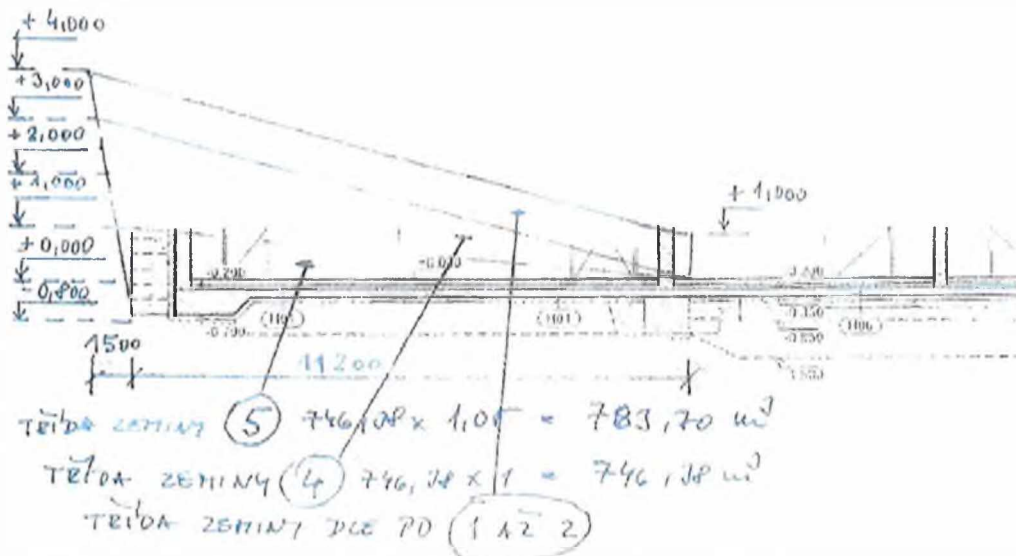

Dokumentace Hajnice posouzení těžitelnosti



ZMĚNOVÝ LIST		číslo ZL: 11
Název projektu:	BD Hajnice, novostavba a rekonstrukce ubytovací a správní budovy	
Zhotovitel:	S T A K O společnost s ručením omezeným	
Objednatel:	Královéhradecký kraj	
Změnový list vystavil:	Michal Němec, příprava	
Datum:	13.05.2022	
Předmět změny:		
Dočasná záporová stěna Cena: 37.978,08,-Kč bez DPH.		
Popis a zdůvodnění změny:		
Při výkopu pro výtahovou šachtu v SO 01 je potřeba odkopat zeminu na hloubku -1,65m. Výšková úroveň podlahy SO 02 je +1,97m. Výškový rozdíl tedy činí 3,62 m. Půdorysný odstup výkopu od základů sousední budovy SO 02 je 1,1m.		
Zhotovitel navrhl řešení (viz. zákres), které statik ing. Stiehl odsouhlasil. Způsob zajištění spočívá v tom, že se provede dřevěná záporová stěna spojená s Peri vazníky, které se rozepřou speciálními atypickými šroubovacími vzpěrami o délce 5m o protilehlou stěnu výkopu. Spodní hrana zápor se ukotví do betonových patek pomocí velkoplošných jeklových sloupků.		
Po provedení monolitické prohlubně výtahové šachty se celý systém demontuje.		
Dovětek AD:		
Přílohy změnového listu:		
Příloha č.1 – rozpočet s výkazem výměr		
Příloha č.2 - zákres		
Příloha č.3 - foto		
Cena méněprací bez DPH:	Cena víceprací bez DPH:	
0,- Kč	37.978,08,-Kč	
Výsledná cena změny bez DPH:	Změna termínu dokončení/uzlového bodu:	
37.978,08,- Kč	Ano, posun uzlového bodu o jeden týden	
Níže podepsané osoby potvrzují uvedenou změnu rozsahu díla:		
Za objednatele:		Za technický dozor stavebníka:
Ing. Marek Pavlík		Ing. Tomáš Pazdera
Datum:		Datum: 6.6.22
Za autorský dozor:		Za uživatele:
Ing. Lukáš Najman		Ing. Petr Jarý
Datum: 6.6.22		Datum: 6.6.22
Za zhotovitele:		
Pavel Svoboda		

Změnový list č. 11

Stavba: Barevné domky Hajnice - revize 4

Objekt: Administrativní a provozní budova

Část: ZL 11 - Dočasná záporová stěna

Objednatel: Královéhradecký kraj, Hradec Králové

Zhotovitel: STAKO společnost s ručením omezeným

Místo: Hajnice

Zpracoval: Ing. Vladimír Mokrný

Datum: 27. 4. 2022

Č.	Kód položky	Popis	MJ	Množství celkem	Cena jednotková	Cena celkem	Hmotnost	Hmotnost celkem
HSV Práce a dodávky HSV						37 978,08		4,003
1 Zemní práce						37 237,52		4,003
167	133312011	Hloubení šachet ručně zapažených i nezapažených v horninách třídy těžitelnosti II skupiny 4, půdorysná plocha výkopu do 4 m2 0,4*0,4*0,55*4 jednotková cena: (ÚRS 2021 02) = 2 440x0,87	m3	0,352	2 122,00	746,94	0,000	0,000
168	151711111	Osazení ocelových zápor délky od 0 do 8 m 1,55*4 jednotková cena: (ÚRS 2021 02) = 1 690x0,87	m	6,200	1 470,00	9 114,00	0,001	0,008
169	13090R	Ocel profilová pro zápor 6,2*1,1*10,4	kg	70,928	66,00	4 681,25	0,000	0,000
170	151711131	Vytažení ocelových zápor pro pažení délky od 0 do 8 m 6,2 jednotková cena: (ÚRS 2021 02) = 977x0,87	m	6,200	850,00	5 270,00	0,000	0,000
171	1517131-R	Zřízení vrchní kotvení zápor s dodáním hmot při délce záporu do 8 m	kpl	1,000	6 100,00	6 100,00	3,710	3,710
172	151713-R	Odstranění vrchního kotvení zápor při délce záporu do 8 m	kpl	1,000	1 580,00	1 580,00	0,000	0,000
173	151721111	Pažení do ocelových zápor bez ohledu na druh pažin, s odstraněním pažení, hloubky výkopu do 4 m 2,7*4 jednotková cena: (ÚRS 2021 02) = 1 010x0,87	m2	10,800	878,00	9 482,40	0,026	0,285
174	161111512	Svislé přemístění výkopku nošením bez naložení, avšak s vyprázdněním nádoby na hromady nebo do dopravního prostředku z horniny třídy těžitelnosti II skupiny 4 a 5, při hloubce výkopu přes 3 do 6 m 0,352 jednotková cena: (ÚRS 2021 02) = 681x0,87	m3	0,352	592,00	208,38	0,000	0,000
4	162211311	Vodorovné přemístění výkopku nebo sypaniny stavebním kolečkem s naložením a vyprázdněním kolečka na hromady nebo do dopravního prostředku na vzdálenost do 10 m z horniny třídy těžitelnosti I, skupiny 1 až 3	m3	0,352	57,00	20,06	0,000	0,000
5	162211319	Vodorovné přemístění výkopku nebo sypaniny stavebním kolečkem s naložením a vyprázdněním kolečka na hromady nebo do dopravního prostředku na vzdálenost do 10 m Příplatek k ceně za každých dalších 10 m	m3	0,352	44,00	15,49	0,000	0,000
8	167111101	Nakládání, skládání a překládání neulehlého výkopku nebo sypaniny ručně nakládání, z hornin třídy těžitelnosti I, skupiny 1 až 3	m3	0,352	42,00	14,78	0,000	0,000
10	171251201	Uložení sypaniny na skládky nebo meziskládky bez hutnění s upravením uložené sypaniny do předepsaného tvaru	m3	0,352	12,00	4,22	0,000	0,000
998 Přesun hmot						740,56		
164	998011003	Přesun hmot pro budovy občanské výstavby, bydlení, výrobu a služby s nosnou svislou konstrukcí zděnou z cihel, tvárnice nebo kamene vodorovná dopravní vzdálenost do 100 m pro budovy výšky přes 12 do 24 m	t	4,003	185,00	740,56	0,000	0,000
Celkem						37 978,08		4,003

ZÁKRES ZÁPORŮ ZÁKLADOVÉHO PÁSU 1002

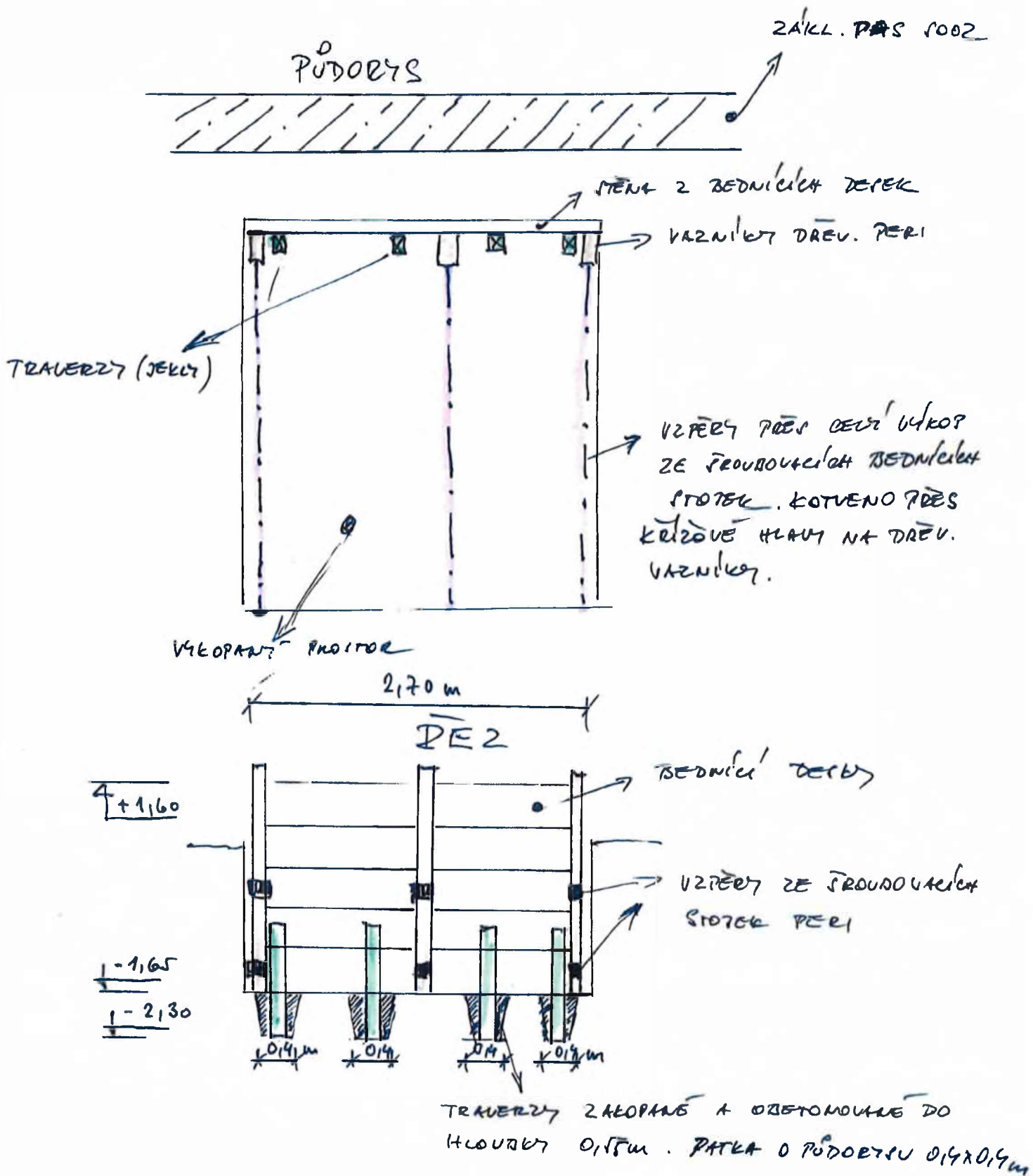

Příloha č.2 – ZL.č.11

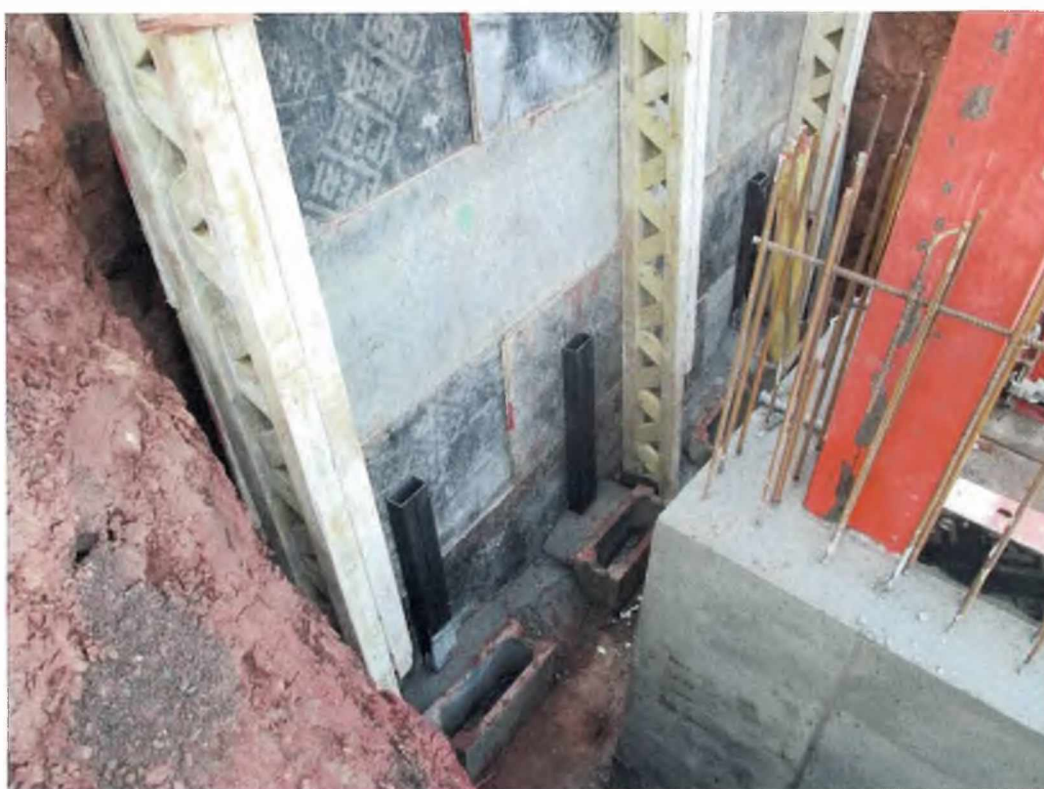

ZMĚNOVÝ LIST		číslo ZL: 12
Název projektu:	BD Hajnice, novostavba a rekonstrukce ubytovací a správní budovy	
Zhotovitel:	S T A K O společnost s ručením omezeným	
Objednatel:	Královéhradecký kraj	
Změnový list vystavil:	Michal Němec, příprava	
Datum:	16.05.2022	
Předmět změny:		
Bourání jímky na vodu Cena: 38.553,72,-Kč bez DPH.		
Popis a zdůvodnění změny:		
Při výkopu kanalizační přípojky k fialovému domku byla pod terénem, v místě budoucí vsakovací nádrže RN 2 nalezena železobetonová jímka s vodou. Provozovatel o této jímce nevěděl a ani PD s tímto podzemním objektem neuvažovala. Jelikož se jímka nachází v prostoru budoucí retenční nádrže je nezbytná její likvidace pro realizaci vsakovací nádrže.		
Dovětek AD:		
Přílohy změnového listu:		
Příloha č.1 – rozpočet s výkazem výměr		
Příloha č.2 - zákres		
Příloha č.3 - foto		
Cena méněprací bez DPH:	Cena víceprací bez DPH:	
-8.621,55,- Kč	47.175,27,-Kč	
Výsledná cena změny bez DPH:	Změna termínu dokončení/uzlového bodu:	
38.553,72,- Kč	Ano, posun uzlového bodu o jeden týden	
Níže podepsané osoby potvrzují uvedenou změnu rozsahu díla:		
Za objednatele:	Za technický dozor stavebníka:	
Ing. Marek Pavlík	Ing. Tomáš Pazdera	
Datum:	Datum: 6.6.22	
Za autorský dozor:	Za uživatele:	
Ing. Lukáš Najma	Ing. Petr Jarý	
Datum: 6.6.	Datum: 6.6.'22	
Za zhotovitele:		
Pavel Svoboda		
Datum: 6.6.		

Změnový list č. 12

Stavba: Barevné domky Hajnice - revize 4

Objekt: Bourané objekty

Část: ZL 12 - Bourání ŽB jímky na vodu

Objednatel: Královohradecký kraj, Hradec Králové
Zhotovitel: STAKO společnost s ručením omezeným
Místo: Hajnice

Zpracoval: Ing. Vladimír Mokrý
Datum: 25. 5. 2022

Č.	Kód položky	Popis	MJ	Množství celkem	Cena jednotková	Cena celkem	Hmotnost sutě	Hmotnost sutě celkem
HSV Práce a dodávky HSV						38 553,72		22,056
1 Zemní práce						-8 621,55		
6	132151255	Hloubení rýh nezapažených š do 2000 mm v hornině třídy těžitelnosti I, skupiny 3 objem do 500 m3 strojně	m3	-18,266	272,00	-4 968,35	0,00000	0,000
		položka převzata z obj. SO 31 -3,3*2,7*2,05		-18,266				
15	162751117	Vodorovné přemístění výkopku nebo sypaniny po suchu na obvyklém dopravním prostředku, bez naložení výkopku, avšak se složením bez rozhrnutí z horniny třídy těžitelnosti I skupiny 1 až 3 na vzdálenost přes 9 000 do 10 000 m - ODPOČET	m3	-18,266	140,00	-2 557,24	0,00000	0,000
		položka převzata z obj. SO 01-001, pol. č. 7 -3,3*2,7*2,05		-18,266				
16	162751119	Vodorovné přemístění výkopku nebo sypaniny po suchu na obvyklém dopravním prostředku, bez naložení výkopku, avšak se složením bez rozhrnutí z horniny třídy těžitelnosti I skupiny 1 až 3 na vzdálenost Příplatek k ceně za každých dalších i započatých 1 000 m - ODPOČET	m3	-182,660	6,00	-1 095,96	0,00000	0,000
		položka převzata z obj. SO 01-001, pol. č. 8 -18,266*10		-182,660				
9 Ostatní konstrukce a práce, bourání						33 478,49		22,056
2	961055111	Bourání základů z betonu železového	m3	2,228	3 600,00	8 020,80	2,40000	5,347
		dno jímky 3,3*2,7*0,25		2,228				
14	962052211	Bourání zdiva železobetonového nadzákladového, objemu přes 1 m3	m3	5,792	3 550,00	20 561,60	2,40000	13,901
		2,7*1,65*0,25*2+2,8*1,65*0,25*2+2,8*1,65*0,2+1*1,65*0,2 jednotková cena: (ÚRS 2021 02) = 4080x0,87		5,792				
18	963012510	Bourání stropů z desek nebo panelů železobetonových prefabrikovaných s dutinami z desek, š. do 300 mm tl. do 140 mm	m3	1,337	3 662,00	4 896,09	2,10000	2,808
		2,7*3,3*0,15 jednotková cena: (ÚRS 2022 01) = 4210x0,87		1,337				
997 Přesun sutě						13 696,78		
6	997006512	Vodorovná doprava sutí na skládku s naložením na dopravní prostředek a složením přes 100 m do 1 km	t	22,056	128,00	2 823,17	0,00000	0,000
		22,056		22,056				
7	997006519	Vodorovná doprava sutí na skládku s naložením na dopravní prostředek a složením Příplatek k ceně za každý další i započatý 1 km	t	419,064	7,00	2 933,45	0,00000	0,000
		22,056*19		419,064				
8	997013603R	Poplatek za uložení stavebního odpadu na skládce (skládkovné)	t	22,056	360,00	7 940,16	0,00000	0,000
Celkem						38 553,72		22,056

BD HAJNICE - JIMKA NA VODU V PROSTORU BUDOUCI
VSAKOVACI GALERIE RN 2

PřODORNE :

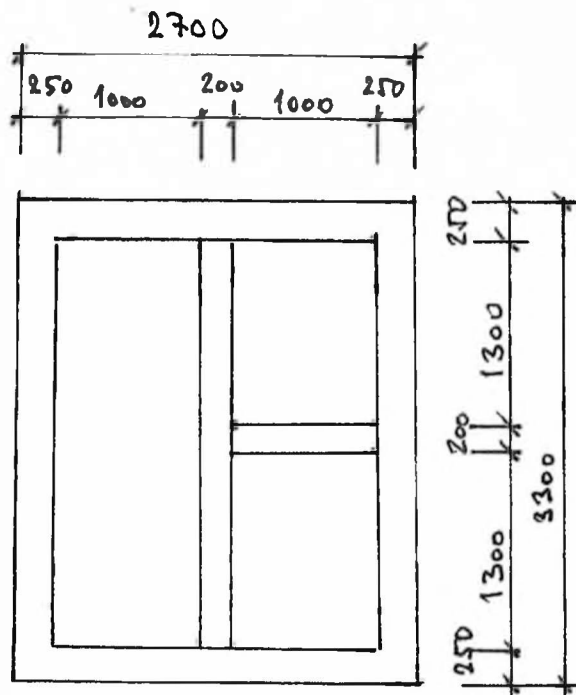

✓
REZ :

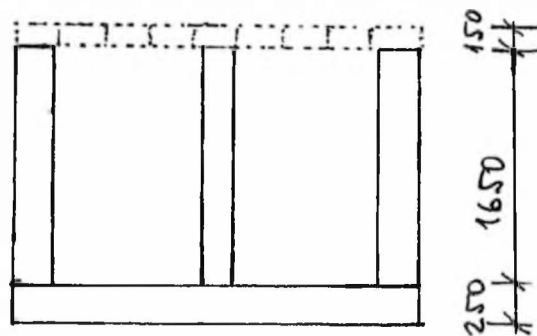

Příloha č.3 – Zl.č.12 foto



ZMĚNOVÝ LIST		číslo ZL: 13
Název projektu:	BD Hajnice, novostavba a rekonstrukce ubytovací a správní budovy	
Zhotovitel:	S T A K O společnost s ručením omezeným	
Objednatel:	Královéhradecký kraj	
Změnový list vystavil:	Michal Němec, příprava	
Datum:	30.05.2022	
Předmět změny:		
Odstranění kamenů ve výkopech pro kanalizaci a vodovod Cena: 111.513,60,-Kč bez DPH.		
Popis a zdůvodnění změny:		
Při výkopech pro páteřní rozvod vodovodního řádu, splaškové a dešťové kanalizace byly ve výkopech objeveny velké pískovcové kameny, které se musely vytěžit, na staveništi pneumatickým kladivem na bagru rozbít a následně provést likvidaci na skládce.		
Dovětek AD:		
Přílohy změnového listu:		
Příloha č.1 – rozpočet s výkazem výměr		
Příloha č.2 - zákres		
Příloha č.3 - foto		
Cena méněprací bez DPH:	Cena víceprací bez DPH:	
0,- Kč	111.513,60,-Kč	
Výsledná cena změny bez DPH:	Změna termínu dokončení/uzlového bodu:	
111.513,60,- Kč	Ano, posun uzlového bodu o tři týdny	
Níže podepsané osoby potvrzují uvedenou změnu rozsahu díla:		
Za objednatele:	Za technický dozor stavebníka:	
Ing. Marek Pavlík	Ing. Tomáš Pazdera	
Datum:	Datum: 6.6.22	
Za autorský dozor:	Za uživatele:	
Ing. Lukáš Najman	Ing. Petr Jarý	
Datum: 6.6.22	Datum: 6.6.'22	
Za zhotovitele:		
Pavel Svoboda		
Datum: 6.6.22		

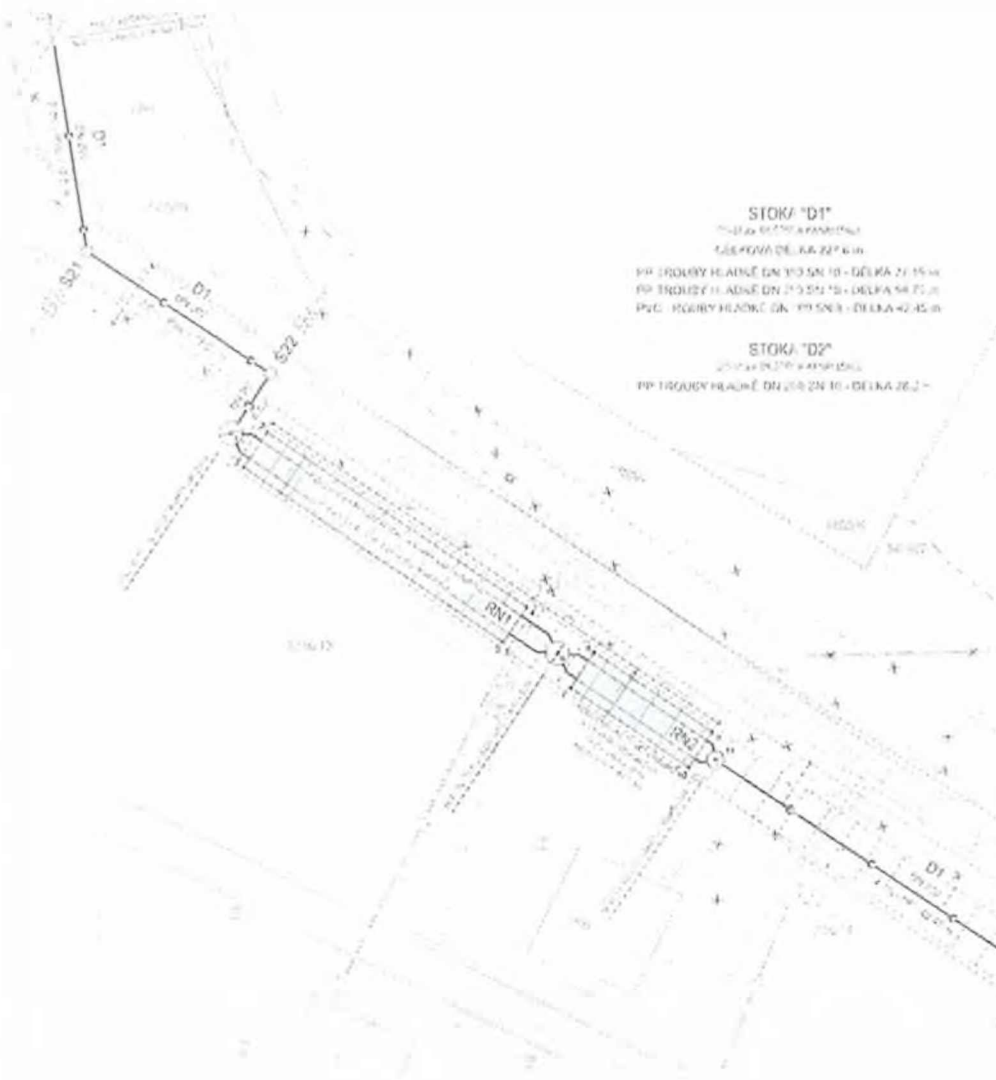

STOKA "D1"

250000 LITROV KAPACITNY
 1450000 DELKA 2200000

PP 1000000 HLAVNE DN 1200 DN 10 - DELKA 211500
 PP 1000000 HLAVNE DN 1200 DN 10 - DELKA 567500
 PVC 1000000 HLAVNE DN 1200 DN 10 - DELKA 424500

STOKA "D2"

250000 LITROV KAPACITNY

PP 1000000 HLAVNE DN 1200 DN 10 - DELKA 262000

SO-31 VENKOVNÍ KANALIZACE - DEŠŤOVÁ

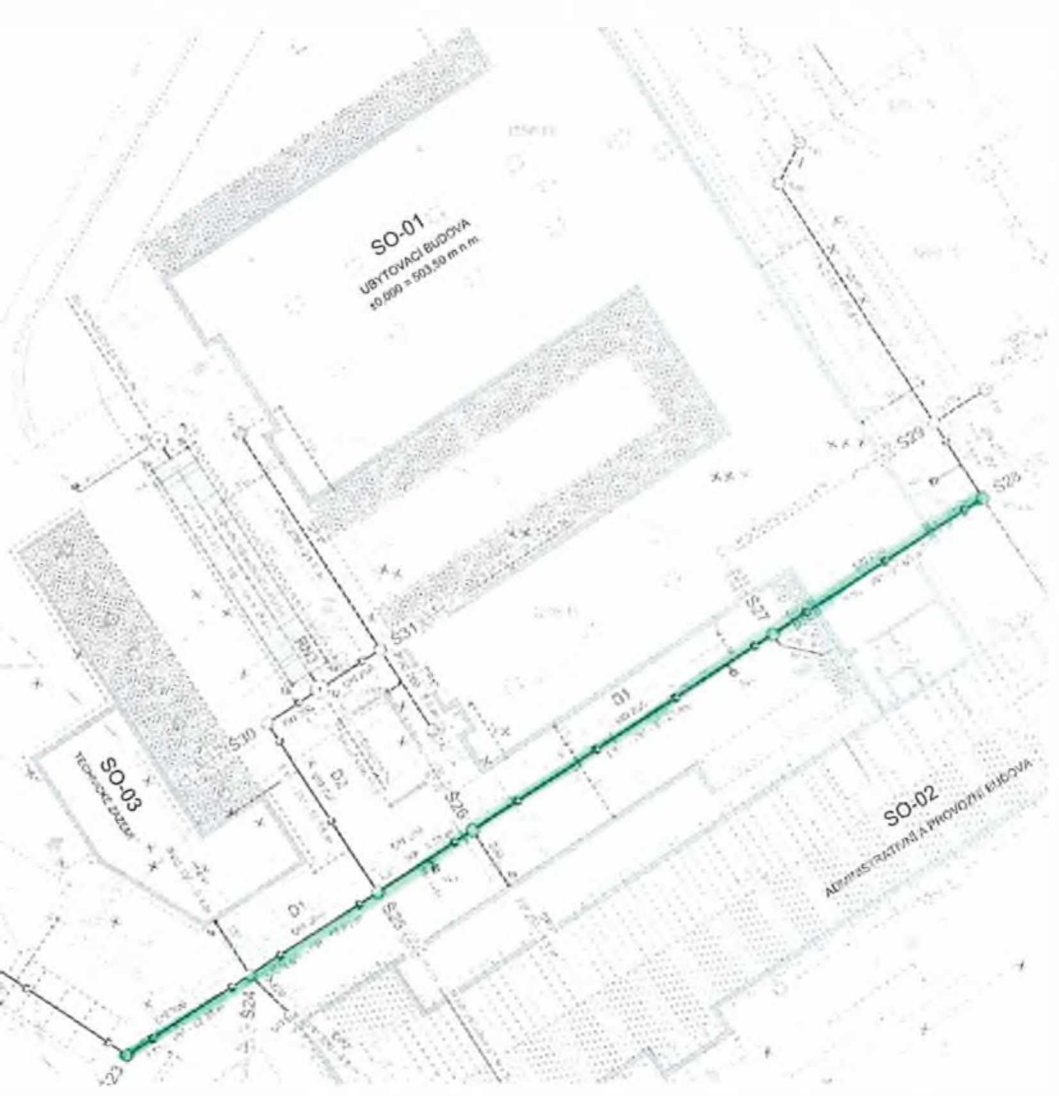

SO-32 VENKOVNÍ VOZOVNA

OSAZENÍ NOVÉHO
NADZEMNÍHO HYDRANTU

MA 0 00 ZÁČATEK VODOVODU
NÁPOJEHO PŘES NÍROVOU SPOJKU DN 100/80

STAVAJÍCÍ VODOMĚRNÁ ŠACHTA

SO-32.1a
VODOVODNÍ ŘAD V1
PE 100 RC 90x8,2 mm, SDR11 - 152,0 m

SO-32.1
VODOVODNÍ
PE 100 RC 40x3,7 mm

SO-32.1a
VODOVODNÍ ŘAD V2
PE 100 RC 40x3,7 mm, SDR11 - 39,2 m

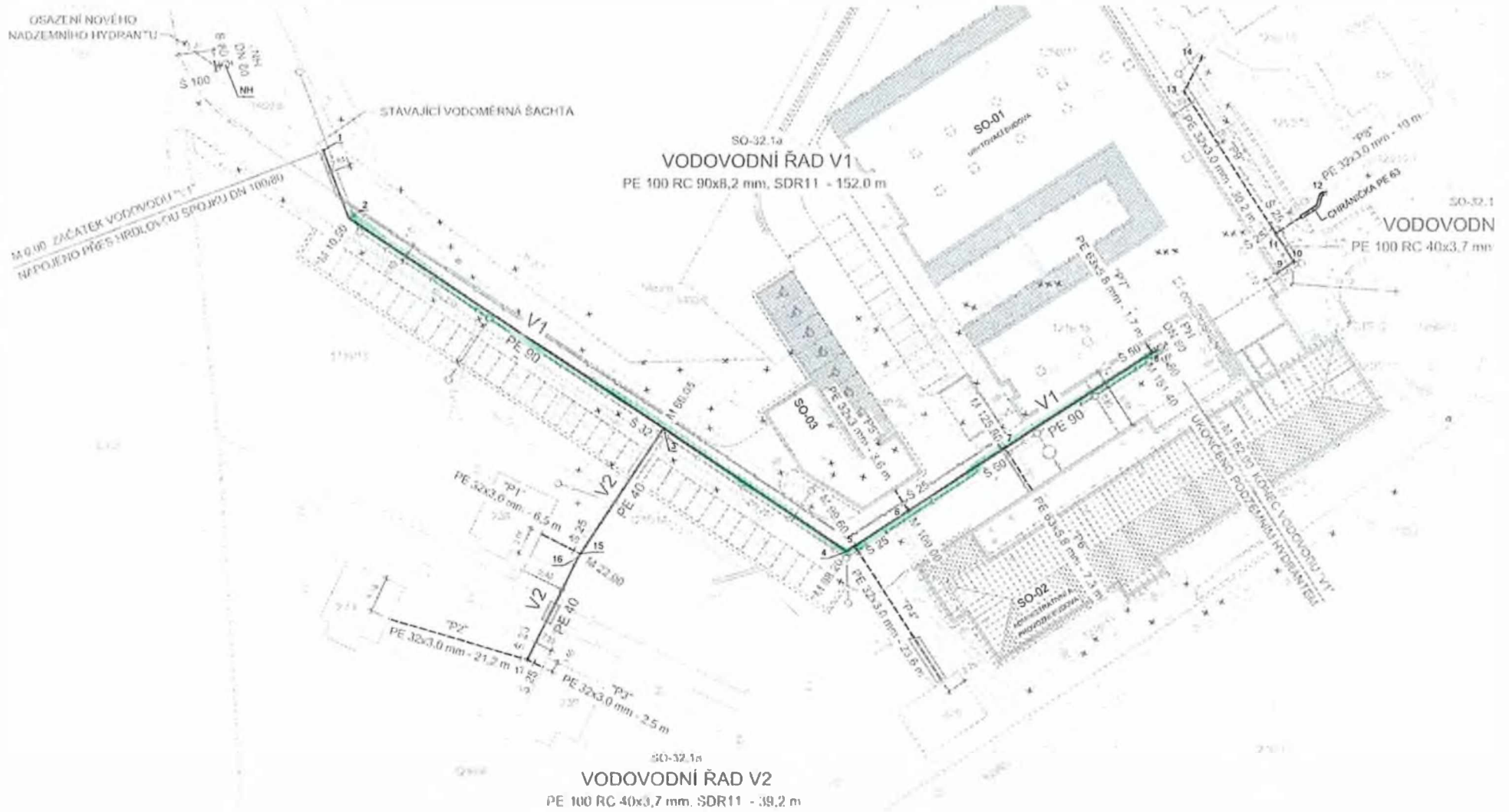



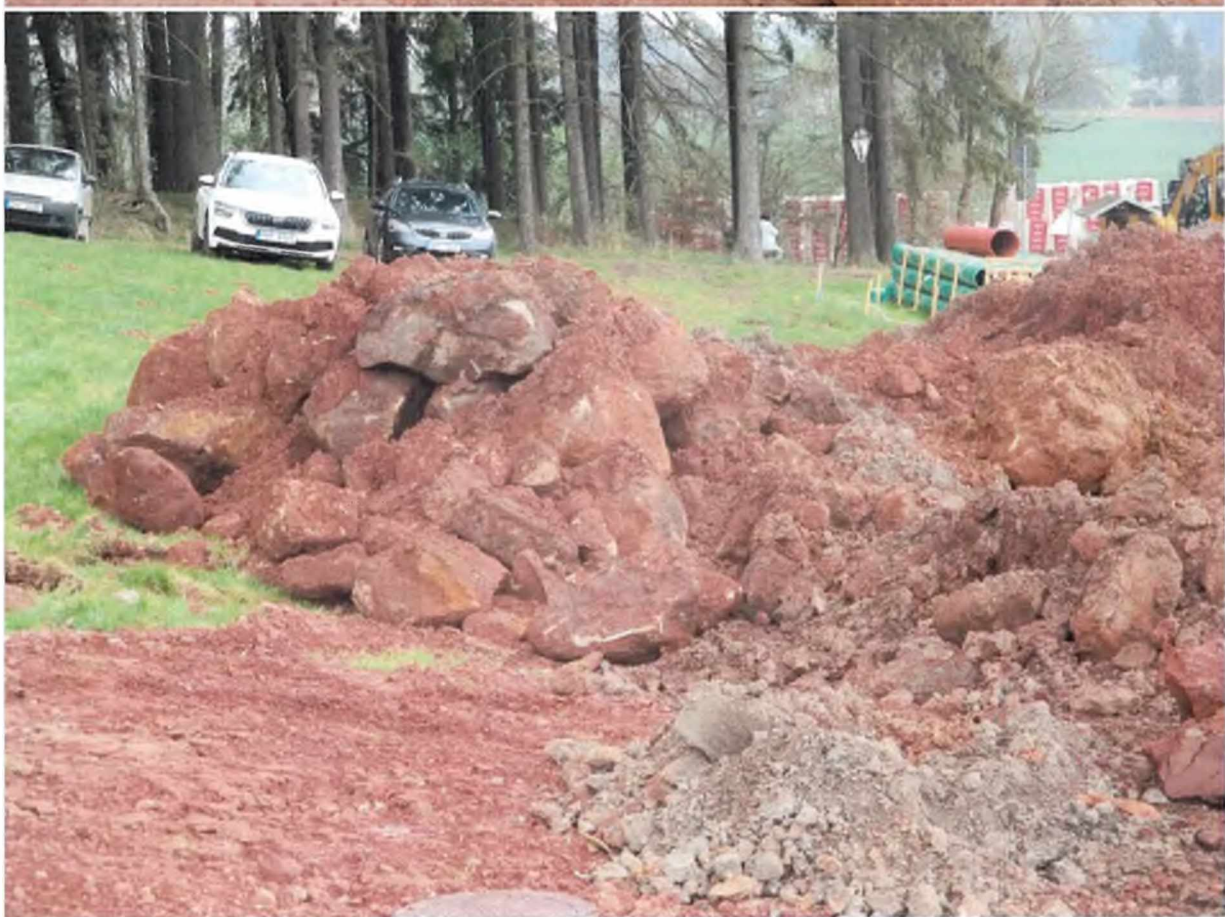

ZMĚNOVÝ LIST		číslo ZL: 14
Název projektu:	BD Hajnice, novostavba a rekonstrukce ubytovací a správní budovy	
Zhotovitel:	S T A K O společnost s ručením omezeným	
Objednatel:	Královéhradecký kraj	
Změnový list vystavil:	Michal Němec, příprava	
Datum:	30.05.2022	
Předmět změny:		
Výšková úprava stávajícího vodovodního řadu Cena: 12.250,00,-Kč bez DPH.		
Popis a zdůvodnění změny:		
Při výkopech pro páteřní rozvod splaškové kanalizace, v úseku mezi Š2 a Š3 bylo zjištěno, že kolmo skrze výkop prochází stávající hlavní vodovodní řád, který je ve stejné výškové úrovni jako nově prováděná DN 250. Dle rozhodnutí TDO provedl zhotovitel přeložku stávajícího vodovodního potrubí tak, aby kanalizační potrubí DN 250 nebylo ve výškové kolizi se stávajícím vodovodním řádem.		
Dovětek AD:		
Přílohy změnového listu:		
Příloha č.1 – rozpočet s výkazem výměr		
Příloha č.2 - zákres		
Příloha č.3 - foto		
Cena méněprací bez DPH:	Cena víceprací bez DPH:	
0,- Kč	12.250,00,-Kč	
Výsledná cena změny bez DPH:	Změna termínu dokončení/uzlového bodu:	
12.250,00,- Kč	Ne	
Níže podepsané osoby potvrzují uvedenou změnu rozsahu díla:		
Za objednatele:	Za technický dozor stavebníka:	
Ing. Marek Pavlík	Ing. Tomáš Pazdera	
Datum:	Datum: 6.6.22	
Za autorský dozor:	Za uživatele:	
Ing. Lukáš Najman	Ing. Petr Jarý	
Datum: 6.6.22	Datum: 6.6.22	
Za zhotovitele:		
Pavel Svoboda		
Datum: 6.6.22		

ROZPOČET S VÝKAZEM VÝMĚR

Stavba: Barevné domky Hajnice - revize 4

Objekt: Venkovní vodovod

Část: ZL 14 - Výšková úprava stávajícího vod. řádu

Objednatel: Královehradecký kraj, Hradec Králové

Zhotovitel: STAKO společnost s ručením omezeným

Místo: Hajnice

Zpracoval: Ing. Vladimír Mokrý

Datum: 31. 5. 2022

Č.	KCN	Kód položky	Popis	MJ	Množství celkem	Cena jednotková	Cena celkem
----	-----	-------------	-------	----	-----------------	-----------------	-------------

D5

008: Trubní vedení

12 250,00

170	R	HZS3111	výšková úprava stávajícího vodovodního řádu	hod	25,000	490,00	12 250,00
-----	---	---------	---	-----	--------	--------	-----------

rozšíření stávajícího výkopu, rozřiznutí stávajícího vodovodního potrubí, vypuštění vody, provedení výškové přeložky, napojení na stávající vodovod

2 pracovníci po 12,5 hod

2*12,5

25,000

jednotková cena: (ÚRS 2021 02): 563x0,87

Celkem

12 250,00

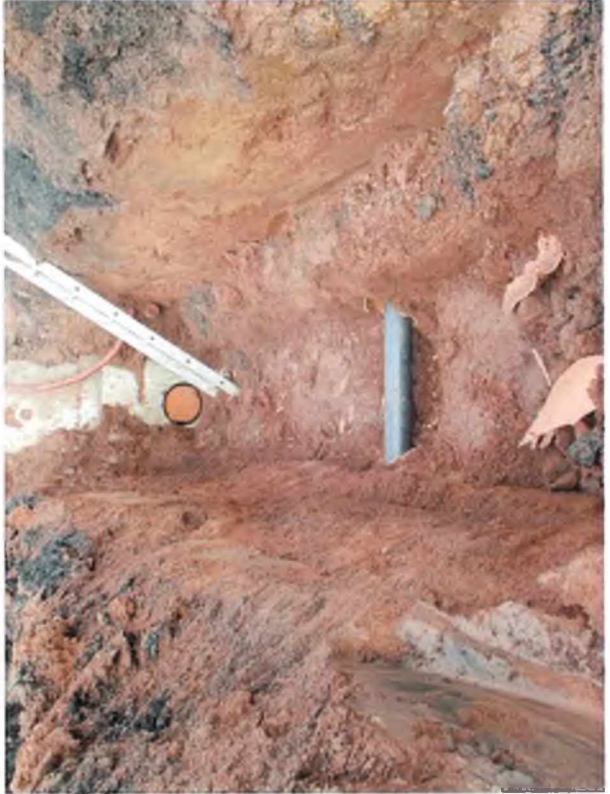



ZMĚNOVÝ LIST		číslo ZL: 15
Název projektu:	BD Hajnice, novostavba a rekonstrukce ubytovací a správní budovy	
Zhotovitel:	S T A K O společnost s ručením omezeným	
Objednatel:	Královéhradecký kraj	
Změnový list vystavil:	Michal Němec, příprava	
Datum:	27.06.2022	
Předmět změny:		
Odstranění kamenů z výkopu pro podsklepenou část SO 01 Cena: 93.206,40,-Kč bez DPH.		
Popis a zdůvodnění změny:		
Při výkopech pro 1.podzemní podlaží SO 01 byly ve výkopech objeveny velké pískovcové kameny, které se musely vytěžit, na staveništi pneumatickým kladivem na bagru rozbít a následně provést likvidaci na skládce. Vzhledem k možné manipulaci musela být část kamenů rozbита již ve výkopu.		
Dovětek AD: S technickým řešením souhlasíme, ke změně rozsahu díla se nevyjadřujeme		
Přílohy změnového listu:		
Příloha č.1 – rozpočet s výkazem výměr		
Příloha č.2 - zakres		
Příloha č.3 - foto		
Cena méněprací bez DPH:	Cena víceprací bez DPH:	
-15.408,- Kč	108.614,40,-Kč	
Výsledná cena změny bez DPH:	Nově sjednaná lhůta dokončení díla:	
93.206,40,- Kč	Ne	
Níže podepsané osoby potvrzují uvedenou změnu rozsahu díla:		
Za objednatele:	Za technický dozor stavebníka	
Ing. Marek Pavlík	Ing. Tomáš Pazdera	
Datum: 27.6.	Datum:	
Za autorský dozor:	Za uživatele:	
Ing. Lukáš Najman	Ing. Petr Jarý	
Datum:	Datum:	
Za zhotovitele:		
Pavel Svoboda		
Datum:		

Změnový list č. 15

Stavba: Barevné domky Hajnice - revize 4

Objekt: Ubytovací budova

Část: ZL 15 - Odstranění kamenů z výkopu pro podsklepenou část SO 01

Objednatel: Královehradecký kraj, Hradec Králové

Zhotovitel: STAKO společnost s ručením omezeným

Místo: Hajnice

Zpracoval: Ing. Vladimír Mokřý

Datum: 16. 6. 2022

Č.	Kód položky	Popis	MJ	Množství celkem	Cena jednotková	Cena celkem
HSV Práce a dodávky HSV						93 206,40
1 Zemní práce						93 206,40
2	131151106	Hloubení nezapažených jam a zářezů strojně s urovnáním dna do předepsaného profilu a spádu v hornině třídy těžitelnosti I skupiny 1 a 2 přes 1 000 do 5 000 m3	m3	-48,000	105,00	-5 040,00
				-48		-48,000
409	131451103	Hloubení nezapažených jam a zářezů strojně s urovnáním dna do předepsaného profilu a spádu v hornině třídy těžitelnosti II skupiny 5 přes 50 do 100 m3	m3	48,000	602,00	28 896,00
						jednotková cena: (ÚRS 2021 02) = 692*0,87
				48		48,000
410	138511101	Dolamování zapažených nebo nezapažených hloubených vykopávek jam nebo zářezů, ve vrstvě tl. do 1 000 mm v hornině třídy těžitelnosti III skupiny 6	m3	9,600	2 375,00	22 800,00
						cca 20% kamenů nutno rozbít ve výkopu
				48*0,2		9,600
						jednotková cena: (ÚRS 2021 02) = 2 730*0,87
9	171201231	Poplatek za uložení stavebního odpadu na recyklační skládce (skládkovné) zeminy a kamení zatříděného do Katalogu odpadů pod kódem 17 05 04	t	-86,400	120,00	-10 368,00
				-48*1,8		-86,400
411	167151102	Nakládání, skládání a překládání neulehlého výkopku nebo sypaniny strojně nakládání, množství do 100 m3, z horniny třídy těžitelnosti II, skupiny 4 a 5	m3	48,000	158,00	7 584,00
						jednotková cena: (ÚRS 2021 02) = 182*0,87
				48		48,000
412	171201221	Poplatek za uložení stavebního odpadu na skládce (skládkovné) zeminy a kamení zatříděného do Katalogu odpadů pod kódem 17 05 04	t	86,400	571,00	49 334,40
				48*1,8		86,400
						jednotková cena: (ÚRS 2021 02) = 657*0,87

Celkem

93 206,40

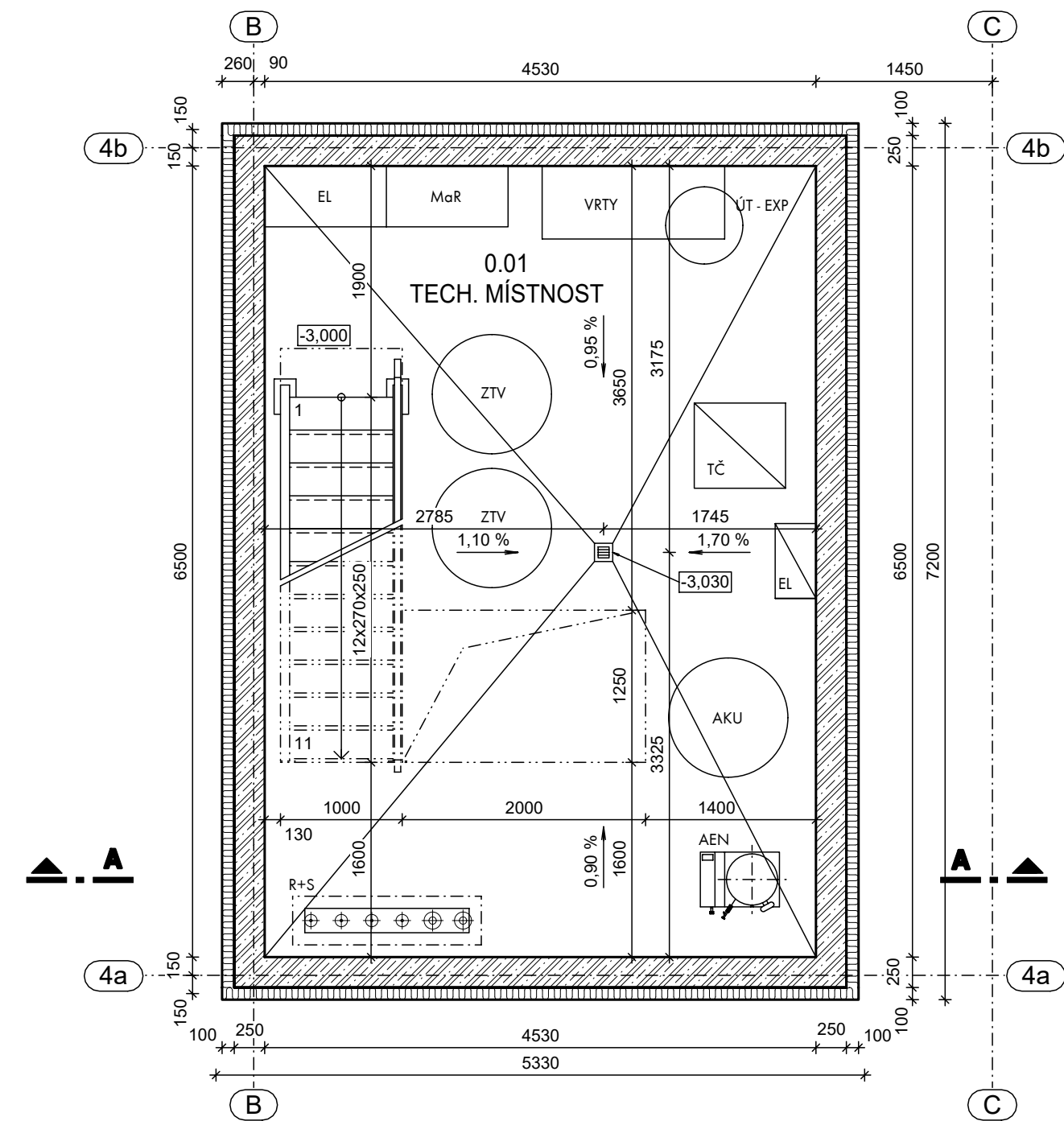

LEGENDA MÍSTNOSTÍ

Legenda určuje základní podlahovou plochu místnosti. Stanovení přesné plochy místnosti je závislé na specifikaci použitého výměry a aplikaci příslušné legistavby.

OZNAČENÍ	NÁZEV	PLOCHA (m ²)
0.01	TECH. MÍSTNOST	29.45

LEGENDA MATERIÁLŮ

	ZDIVO Z KERAMICKÝCH TVÁRNIC s minerální izolací, na lepidlo pro zdění tl. 440 / 380 / 300 mm		STÁVAJÍCÍ KONSTRUKCE
	ZDIVO Z KERAMICKÝCH TVÁRNIC na lepidlo pro zdění, akustická tl. 300 / 250 mm		SÁDROKARTONOVÉ KONSTRUKCE
	ZDIVO Z KERAMICKÝCH TVÁRNIC tl. 440 / 300 / 240 mm		ZDIVO Z PÓROBETONOVÝCH TVÁRNIC tl. 50 / 75 / 100 / 200 mm
	ZDIVO Z KERAMICKÝCH TVÁRNIC tl. 175 / 140 / 115 mm		ZEMINA STÁVAJÍCÍ
	PROSTÝ BETON		OHUMUSOVÁNÍ
	ŽELEZOBETONOVÉ KONSTRUKCE		ZEMINA NASYPANÁ
	PREFABRIKOVANÉ STROPNÍ PANELE tl. 250 mm		ŠTĚRKODRŤ
	ZTRACENÉ BEDNĚNÍ tl. 400 / 200 mm		KAČÍREK FRAKCE 16/32
	TEPELNÁ IZOLACE bližší specifikace viz Legenda skladeb konstrukcí		EXTENZIVNÍ SUBSTRÁT
	DŘEVĚNÉ KONSTRUKCE		HYDROIZOLACE, PAROTĚSNÍCÍ VRSTVA bližší specifikace viz Legenda skladeb konstrukcí

POZNÁMKA

- ÚROVEŇ 1. NADZEMNÍHO PODLAŽÍ OBJEKTU SO-01 JE STANOVENA NA 503,500 m.n.m.
 - NEDÍLNOU SOUČÁSTÍ PROJEKTOVÉ DOKUMENTACE JE TECHNICKÁ ZPRÁVA A POZNÁMKY NA VÝKRESECH
 - PŘI REALIZACI STAVBY JE NUTNÉ ZOHLEDNIT POŽADAVKY NA STAVEBNÍ ČÁST OD JEDNOTLIVÝCH PROFESÍ UVEDENÉ V DÍLČÍCH ČÁSTECH TÉTO PROJEKTOVÉ DOKUMENTACE
 - PROTIPOŽÁRNÍ ÚPRAVY BUDOU PROVEDENY TAK, ABY SPLŇOVALY POŽADOVANÉ PODNÍMKY POŽÁRNÍ ODOLNOSTI, HRANICE JEDNOTLIVÝCH POŽÁRNÍCH ÚSEKŮ DLE VÝKRESU PBR
 - PROTIPOŽÁRNÍ UTĚSNĚNÍ PROSTUPŮ POŽÁRNĚ DELICÍMI KONSTRUKCEMI POMOCÍ PROTIPOŽÁRNÍCH TMELŮ, PŘEPÁŽEK A STAVEBNÍCH TVAROVEK JE SOUČÁSTÍ DÍLU AR, TĚSNĚNÍ POMOCÍ POŽÁRNĚ OCHRANNÝCH MANŽET JE SOUČÁSTÍ DODÁVKY PŘÍSLUŠNÉ PROFESIE
 - KOTVENÍ ROZVODŮ A INSTALACÍ, JEJICH ZÁVĚSY A POMOČNÉ OSAZOVACÍ KONSTRUKCE, VČETNĚ KOTVENÍCH PRVKŮ, JSOU DODÁVKOU JEDNOTLIVÝCH PROFESÍ
 - PŘI JAKÝCHKOLÍ NEJASNOSTECH NEBO OKOLNOSTECH, KTERÉ SE BUDOU LIŠIT OD PROJEKTOVÉ DOKUMENTACE JE NUTNÉ KONTAKTOVAT PROJEKTANTA
 - POVRCHOVÉ ÚPRAVY A POPIS OSTATNÍCH STAVEBNÍCH PRVKŮ JE UVEDEN V PŘÍSLUŠNÉ TABULCE NEBO TECHNICKÉ ZPRÁVĚ
 - PŘED VÝROBOU JEDNOTLIVÝCH STAVEBNÍCH PRVKŮ (OKNA, DVEŘE, ZÁBRADLÍ, ZÁMEČNICKÉ VÝR...) JE NUTNÉ OVĚŘIT PŘESNÉ ROZMĚRY V MÍSTĚ OSAZENÍ NA STAVBĚ. VZHLEDEM K TOLERANCÍM SE MOHOU VYSKYTNOUT ROZMĚROVÉ ODCHYLKY OPROTI PROJEKČNÍMU NÁVRHU
 - POLOHA VŠECH ROZVODŮ, ZAŘÍZENÍ A KONCOVÝCH PRVKŮ NEURČENÝCH ZVLÁŠTNÍ KÓTOU NEBO VÝKRESEM BUDE ODPOVÍDAT POLOZE ZJISTITELNĚ ODMĚŘENÍM Z PROJEKTOVÉ DOKUMENTACE S PŘESNOSTÍ ODPOVÍDAJÍCÍ MĚŘÍTKU VÝKRESU V ŘÁDU MILIMETRŮ, TZN. PRO MĚŘÍTKO 1:100 S PŘESNOSTÍ NA 100 mm. KONCOVÉ PRVKY, ZAŘÍZENÍ A TRASY ROZVODŮ BUDOU OSAZOVÁNY PODLE PROJEKTOVÉ DOKUMENTACE PŘÍSLUŠNÉ PROFESIE A ZÁROVEŇ I PODLE VÝKRESŮ ARCHITEKTONICKO-STAVEBNÍHO ŘEŠENÍ. V PŘÍPADĚ, ŽE MEZI NIMI BUDE ZJIŠTĚN ROZDÍL, BUDE PŘESNÁ POLOHA PROJEDNÁNA S GENERÁLNÍM PROJEKTANTEM

10		
09		
08		
07		
06		
05		
04		
03		
02		
01		
REVIZE Č.	OBSAH REVIZE	DATUM REVIZE

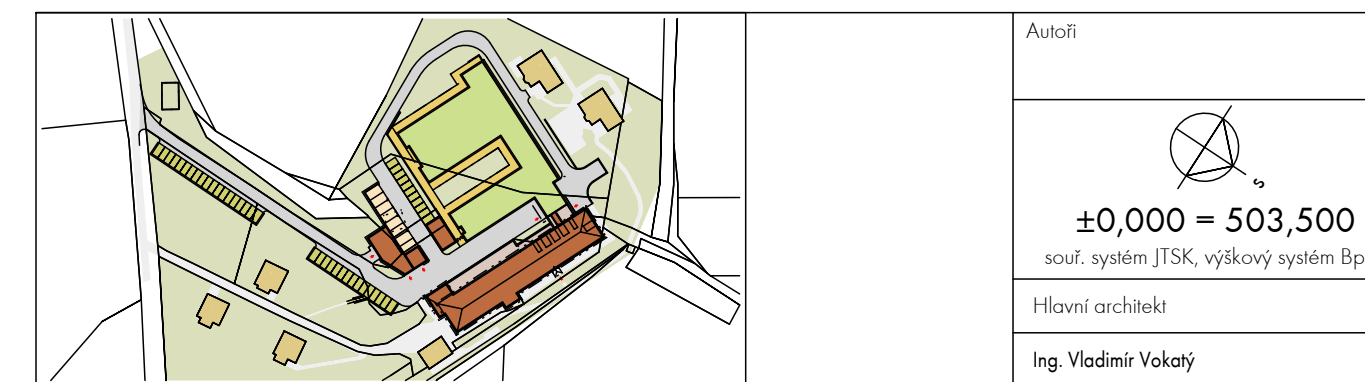

Investor: Královéhradecký kraj Pivovarské náměstí 1245 500 03 HRADEC KRÁLOVÉ IČO: 708 89 546	Generální projektant: Architektonická, projektová a inženýrská společnost PRAŽSKÁ 169, TRUTNOV 541 31, TEL.: 499 859 011, info@atip.cz	Vedoucí projektu Ing. Vladimír Vokatý	Hlavní inženýr projektu Ing. Lukáš Najman
--	--	--	--

Zpracovatel dílu: Architektonická, projektová a inženýrská společnost PRAŽSKÁ 169, TRUTNOV 541 31, TEL.: 499 859 011, info@atip.cz	Zodpovědný projektant dílu Ing. Lukáš Najman	Vypracoval Ing. Lukáš Najman	Kontroloval Ing. Vladimír Vokatý
--	---	---------------------------------	-------------------------------------

stavba HAJNICE BAREVNÉ DOMKY	číslo stavby 1	stupeň dokumentace Dokumentace pro provedení stavby
objekt (SO) SO-01 UBYTOVACÍ BUDOVA	měřítko 1:50	zakázkové číslo 190603
díl / profese D.1.1.1 - Architektonicko-stavební řešení	datum dokončení - revize 00 12.2019	datum revize
název přílohy PŮDORYS 1.PP	DPS SO-01 stupeň SO/PS	AR.04 číslo výkresu
		00 revize



ZMĚNY ZÁVAZKŮ ZE SMLOUVY

(ve smyslu § 222 zákona č. 134/2016 Sb. - Zákona o zadávání veřejných zakázek)

Název veřejné zakázky:

BD Hajnice, novostavba a rekonstrukce ubytovací a správní budovy

§ 222 - TABULKA K ODSTAVCI 4

Původní smluvní cena (vstupní)	147 874 757,47 Kč bez DPH		
Vyhradil si zadavatel právo na vyhrazené změny závazku (opce)?	NE		
Druh veřejné zakázky	stavební práce		
Vícepráce (k odst. 4)	+ 0,00 Kč bez DPH	Dodatek č. 1	ANO
Méněpráce (k odst. 4)	- 0,00 Kč bez DPH		
Vícepráce (k odst. 4)	+ 0,00 Kč bez DPH	Dodatek č. 2	ANO
Méněpráce (k odst. 4)	- 0,00 Kč bez DPH		
		Dodatek č. 3	NE
Součet všech víceprací (k odst. 4)	+ 0,00 Kč bez DPH	POSOUZENÍ:	
Součet všech méněprací (k odst. 4)	- 0,00 Kč bez DPH		
Změna závazku ze smlouvy (absolutní hodnota)	0,00 Kč bez DPH	Nejedná se o podstatnou změnu závazku.	
a) $(Změna\ ZzS) \leq (\text{limit}\ \text{nadlimitní}\ VZ)$	0 Kč ≤ 137 366 000 Kč		
b) $(Změna\ ZzS / \text{Smluvní}\ \text{cena}) \leq 15\%$	0,00 % ≤ 15,00 %		

§ 222 - TABULKA K ODSTAVCI 5

Smluvní cena	147 874 757,47 Kč bez DPH		
Vícepráce (k odst. 5)	+ 0,00 Kč bez DPH	Dodatek č. 1	ANO
Méněpráce (k odst. 5)	- 0,00 Kč bez DPH		
Vícepráce (k odst. 5)	+ 0,00 Kč bez DPH	Dodatek č. 2	ANO
Méněpráce (k odst. 5)	- 0,00 Kč bez DPH		
Součet všech víceprací (k odst. 5)	+ 0,00 Kč bez DPH	POSOUZENÍ:	
Součet všech méněprací (k odst. 5)	- 0,00 Kč bez DPH		
Změna závazku ze smlouvy (absolutní hodnota)	0,00 Kč bez DPH	Nejedná se o podstatnou změnu závazku.	
c) $(Změna\ ZzS / \text{Smluvní}\ \text{cena}) \leq 50\%$	0,00 % ≤ 50,00 %		

§ 222 - TABULKA K ODSTAVCI 6

Smluvní cena	147 874 757,47 Kč bez DPH		
Vícepráce (k odst. 6)	+ 2 055 032,27 Kč bez DPH	Dodatek č. 1	ANO
Méněpráce (6) související s vícepracemi	- 284 408,29 Kč bez DPH		
Méněpráce (6) nesouvisející s vícepracemi	- 0,00 Kč bez DPH		
Vícepráce (k odst. 6)	+ 963 642,31 Kč bez DPH	Dodatek č. 2	ANO
Méněpráce (6) související s vícepracemi	- 108 035,75 Kč bez DPH		
Méněpráce (6) nesouvisející s vícepracemi	- 0,00 Kč bez DPH		
Součet všech víceprací (k odst. 6)	+ 3 018 674,58 Kč bez DPH		
Součet všech méněprací (k odst. 6)	- 292 444,04 Kč bez DPH		

souvisejících s vícepracemi	- 392 444,04 Kč bez DPH	
Součet všech méněprací (k odst. 6) nesouvisejících s vícepracemi	- 0,00 Kč bez DPH	POSOUZENÍ:
Změna závazku ze smlouvy (absolutní hodnota)	3 411 118,62 Kč bez DPH	Nejedná se o podstatnou změnu závazku.
c) (Změna ZsS / Smluvní cena) ≤ 50 %	2,31 % ≤ 50,00 %	

§ 222 - NAVÝŠENÍ = SOUHRN Z ODST. 5 A 6		
Smluvní cena	147 874 757,47 Kč bez DPH	
(5)	Všechny vícepráce (k odst. 5)	+ 0,00 Kč bez DPH
	Všechny méněpráce (k odst. 5) související s vícepracemi	- 0,00 Kč bez DPH
(6)	Všechny vícepráce (k odst. 6)	+ 3 018 674,58 Kč bez DPH
	Všechny méněpráce (k odst. 6) související s vícepracemi	- 392 444,04 Kč bez DPH
Navýšení - souhrn z odst. 5, 6 (vícepráce po odečtení méněprací)	2 626 230,54 Kč bez DPH	POSOUZENÍ:
(9) (Navýšení / Smluvní cena) ≤ 30 %	1,78 % ≤ 30,00 %	Navýšení nepřekročí 30 %.

§ 222 - TABULKA K ODSTAVCI 7			
Cena původních (nahraz.) položek	0,00 Kč bez DPH	Dodatek č. 1	ANO
Cena nových položek	0,00 Kč bez DPH		
POSOUZENÍ:	0 Kč ≥ 0 Kč		
Rozdíl (méněpráce) (k odst. 7)	- 0,00 Kč bez DPH		
Cena původních (nahraz.) položek	0,00 Kč bez DPH	Dodatek č. 2	ANO
Cena nových položek	0,00 Kč bez DPH		
POSOUZENÍ:	0 Kč ≥ 0 Kč		
Rozdíl (méněpráce) (k odst. 7)	- 0,00 Kč bez DPH		
Součet všech méněprací (k odst. 7)	- 0,00 Kč bez DPH		

SOUHRNNÁ TABULKA AKTUÁLNÍHO DODATKU	
Číslo aktuálního dodatku	2
Celková hodnota všech víceprací (aktuálního dodatku)	+ 963 642,31 Kč bez DPH
Celková hodnota všech méněprací (aktuálního dodatku)	- 108 035,75 Kč bez DPH
Celkové navýšení smluvní ceny (aktuálního dodatku)	855 606,56 Kč bez DPH

SOUHRNNÁ TABULKA VŠECH DODATKŮ	
Původní smluvní cena (vstupní)	147 874 757,47 Kč bez DPH
Cena po navýšení z dodatku č. 1	149 645 381,45 Kč bez DPH
Cena po navýšení z dodatku č. 2	150 500 988,01 Kč bez DPH
Současná cena se zahrnutím všech změn (bez DPH)	150 500 988,01 Kč bez DPH

