

TECHNICKÁ SPECIFIKACE

Název veřejné zakázky	DODÁVKY SANITNÍCH VOZIDEL A SPECIÁLNÍHO VOZIDLA PRO ZZS KHK – Část A) Pořízení vozidla k zajištění krizové připravenosti - akce id.č. 135D082001808 ZZS Královéhradeckého kraje - sanitní vozidlo - 2018
Zadavatel	Zdravotnická záchraná služba Královéhradeckého kraje, Hradecká 1690/2A, 500 12 Hradec Králové, IČO: 48145122
Druh řízení	Nadlimitní režim, otevřené řízení, veřejná zakázka- na dodávky

Vozidlo zvláštního určení sanitní automobil typu B podle ČSN EN 1789+A2

Počet kusů: 1

Bezvýhradné splnění všech zadavatelem níže uvedených technických parametrů je podmínkou pro následné převzetí vozidla.

Jsou-li níže uvedeny konkrétní odkazy na výrobky, výrobce nebo dodavatele, pak jedině z důvodu nezbytné a nezaměnitelné kompatibility s vozidly a jejich vybavením již zadavatelem užívanými. Přesně vyspecifikovaná zařízení anebo přístroje musí být možné umístit do držáku v jiných, např. záložních vozidlech nebo vozidlech používaných na jiné výjezdové základně. U použitých komponentů nástavby zadavatel požaduje splnění homologací podle ČSN EN 1789+A2.

Zvláštní technické podmínky

- vozidlo vyhovuje nařízení vlády č. 173/2016, ze dne 11. května 2016,
- vozidlo kategorie M1 splňující emisní limity minimálně EURO 6, v souladu s přílohou č. 1 uvedeného nařízení vlády,
- maximální spotřeba pohonných hmot pro kombinovaný provoz je 11 litrů na 100 km u naftových motorů, v souladu s přílohou č. 2. článek III, uvedeného nařízení vlády

Technické požadavky a vybavení sanitního vozidla

- globální homologace: speciální vozidlo, M1/sanitní vůz typu B dle normy EN 1789+A2 a vyhlášky MZ ČR č. 296/2012 Sb. (2+2 sedící+1 ležící přepravovaná osoba),
- podvozek se skříňovou karoserií s pevnými okny mezi C a D sloupky na pravém i levém boku vozidla zatmavenými homologovanou fólií,
- posuvné boční dveře na pravé straně vozidla pro nástup do ambulantního prostoru s bočním oknem s posuvným okénkem zatmaveným homologovanou fólií,
- nové vozidlo s rokem výroby 2019,
- vnitřní objem ambulantního prostoru minimálně 9 m³,
- rozvor náprav minimálně 3300 mm,

- maximální celková délka vozidla 5500 mm,
- maximální výška vozidla 2700 mm včetně veškeré výbavy s výjimkou ohebných částí antén od radiostanic,
- největší technicky přípustná/povolená hmotnost vozidla 3500 kg včetně minimální hmotnostní rezervy 225 kg pro vybavení vozidla zdravotnickým materiálem zapsaná v TP,
- motor vznětový přeplňovaný minimálně čtyřválcový s minimálním výkonem 150 kW splňující emisní normu EURO 6,
- stálý pohon všech kol (4x4),
- nezávislé zavěšení všech kol,
- automatická převodovka minimálně šestistupňová,
- zadní náprava vybavená úplnou mechanickou uzávěrkou diferenciálu,
- úprava odpružení zadní nápravy na vzduchové pérování se samonivelační funkcí umožňující zvýšení a snížení světlé výšky vozidla pro bezpečné nakládání pacienta a komfort přepravy pacienta,
- celková hmotnost 3500 kg zapsaná v technickém průkazu vozidla (Osvědčení o registraci část 2.),
- posilovač řízení,
- brzdící systém dvouokruhový, hydraulický s posilovačem,
- kotoučové brzdy na všech kolech se systémem ABS/EDS/ASR/ESP,
- přední brzdové kotouče vzduchem chlazené,
- senzory opotřebení brzdového obložení,
- hlavní světlomety (potkávací a dálkové) se zvýšenou svítivostí,
- airbag řidiče a spolujezdce, včetně napínačů bezpečnostních pásů,
- vnitřní zpětné zrcátko,
- počet míst v kabině řidiče 1+1 (sedadlo spolujezdce pouze pro jednu osobu),
- výškově nastavitelné sedadlo řidiče a spolujezdce s bederními a loketními opěrkami,
- startovací akumulátor minimálně 80 Ah,
- přídatný akumulátor minimálně 75 Ah pro elektrický systém napájení informačních technologií a přístrojů ambulantního prostoru,
- zesílený alternátor minimálně 140 A,
- multifunkční elektronické rozhraní pro připojení externích zařízení zdravotnické zástavby,
- mlhové světlomety integrované v nárazníku s funkcí přisvěcování do zatáček,
- třetí brzdové světlo,
- vnější přídatné dálkové reflektory,
- elektronický imobilizér,
- multifunkční ukazatel jízdních režimů vozidla (palubní počítač),
- otáčkoměr,
- elektricky otvíraná okna v kabině řidiče,
- vnější zpětná zrcátka elektricky nastavitelná a vyhřívána,
- vnitřní zpětné zrcátko,
- centrální zamykání dveří včetně dveří ambulantního prostoru s 2 funkčními klíči s dálkovým ovládním,
- parkovací senzory vpředu i vzadu,
- lapače nečistot vpředu i vzadu,
- dodávka a montáž hasicího přístroje 2 kg,

- povinná výbava vozidla (nůž na pásy, vybíječ oken, výstražný trojúhelník, lékárnička, 2 reflexní vesty, tažné lano min. 3500 kg),
- asistent rozjezdu do kopce,
- zadní dvoukřídle dveře s elektricky vyhřívanými okny zatmavenými homologovanou fólií s úhlem otevření dveří minimálně 180 stupňů,
- pevná dělicí přepážka částečně prosklená s posuvným oknem (homologované prosklení) provedená v bílé barvě ze strany ambulantního prostoru, ze strany řidiče musí být opatřeno roletkou proti oslnění nebo jiným způsobem zatemnění,
- barva karoserie včetně lakování zvýšené střechy – sírově žlutá – RAL 1016,
- barevné značení a reflexní polepy podle grafického manuálu ZÁSADY JEDNOTNÉHO VIZUÁLNÍHO STYLU ZÁSAHOVÝCH VOZIDEL ZDRAVOTNICKÉ ZÁCHRANNÉ SLUŽBY KRÁLOVÉHRADECKÉHO KRAJE verze 4.0 ze dne 24.3.2019 (viz příloha),
- červené nebo červeno-bílé reflexní prvky aplikované na hrany zadních dvoukřídlych dveří,
- klimatizace kabiny řidiče minimálně poloautomatická,
- klimatizace ambulantního prostoru napojená na klimatizaci v kabině řidiče, ovládání mechanické umístěno v kabině řidiče (při použití neoriginální výparníku a rozvodu klimatizace k němu zadavatel požaduje dodání písemného vyjádření výrobce vozidla v 1. stupni výroby o schválení montáže tohoto zařízení do vozidla s uvedením, že tato montáž nemá vliv na podmínky záruky vozidla v 1. stupni výroby a dodavatel vyjádření doloží v nabídce),
- teplovodní topení s minimálně dvourychlostním ventilátorem v ambulantním prostoru napojené na chladicí systém motoru vozidla, ovládání mechanické umístěno v kabině řidiče (při použití neoriginální teplovodního výměníku a rozvodu chladicí kapaliny k němu zadavatel požaduje dodání písemného vyjádření výrobce vozidla v 1. stupni výroby o schválení montáže tohoto zařízení do vozidla s uvedením, že tato montáž nemá vliv na podmínky záruky vozidla v 1. stupni výroby a dodavatel vyjádření doloží v nabídce),
- nezávislé teplovzdušné topení ambulantního prostoru o minimálním výkonu 4 kW umístěné pod podlahou sanitního vozidla s vývodem a nasáváním vzduchu v patientském prostoru, ovladač umístěn v kabině řidiče u panelu s vypínači,
- přídatný topný modul pro ohřev motoru,
- střešní obousměrný ventilátor se světlem pro účinné vyvětrání patientského prostoru,
- radiopřijímač s reproduktory v prostoru řidiče a vyvedením minimálně dalších dvou reproduktorů do ambulantního prostoru s možností jejich vypnutí samostatným vypínačem v ambulantním prostoru,
- světelný zdroj (lampička) na palubní desce u spolujezdce v LED technologii,
- 2x háček na pracovní oblečení umístěný v kabině řidiče

Výstražné světelné a zvukové zařízení

- přední horní modro-červená zvláštní výstražná světla v LED technologii vytvářející pás světla v celé šířce střechy a odpovídající platné legislativě pro vozidla s právem přednostní jízdy, vozidla IZS, integrované (zabudované) ve zvýšené střechě nebo v aerodynamickém spojleru a umístěné, pokud je to možné, na nejvyšším místě střechy nebo co nejbližší nejvyššímu místu, a to co nejdále od podélné střední roviny vozidla (symetricky po obou stranách vozidla) s čirým krytem,
- zadní horní modro-červená zvláštní výstražná světla v LED technologii odpovídající platné legislativě pro vozidla právem přednostní jízdy, vozidla IZS, integrované

(zabudované) v rozích zvýšené střechy nebo v aerodynamickém spojleru a umístěné, pokud je to možné, na nejvyšším místě střechy nebo co nejbližší nejvyššímu místu, a to co nejdále od podélné střední roviny vozidla (symetricky po obou stranách vozidla) s čirými kryty,

- integrovaná siréna (WAIL, YELP, HI-LO, HORN) za přední maskou nebo v předním nárazníku vozidla se dvěma reproduktory sirény (min. výkon 100 W pro každý z nich) s možností ovládní změny tónů sirény zvukovou houkačkou na volantu, reproduktory musí být umístěné tak, aby nedošlo k porušení jejich funkce odlétávající vodou, sněhem a kamením a zároveň nebyla překročena přípustná hluková hladina v kabině řidiče a prostoru pro pasážera a aby bylo zachováno originální logo výrobce vozidla v přední masce,
- ovládní funkce HORN samostatným tlačítkem v dosahu řidiče,
- doplňkový pár zvláštních výstražných světel modré a červené barvy v LED provedení s minimálně 6 ks LED světelnými body v každém světle instalovaná v přední části vozidla (maska vozidla), nízko profilové provedení maximálně do 10 mm hloubky, vyzařující světlo vpřed a zapínaná společně se základními výstražnými světly s možností jejich samostatného vypnutí,
- doplňkový pár zvláštních výstražných světel modré a červené barvy v LED provedení s minimálně 3 ks LED světelných bodů v každém světle instalovaný do vnějších zpětných zrcátkách nebo jejich držáků,
- doplňkový pár zvláštních výstražných světel modré a červené barvy v LED provedení s minimálně 6 ks LED světelnými body v každém světle instalovaný na boku v přední části vozidla (přední blatník nebo nárazník), vyzařující světlo do boku, nízko profilové provedení maximálně do 10 mm hloubky,
- doplňkový pár zvláštních výstražných světel modré a červené barvy v LED provedení s minimálně 6 ks LED světelnými body v každém světle instalovaný na boku v zadní části vozidla (zadní blatník nebo nárazník), vyzařující světlo do boku, nízko profilové provedení maximálně do 10 mm hloubky,
- osvětlení prostoru za vozidlem 2 pracovními reflektory v technologii LED s vysokou svítivostí s celkem 24 ks LED světelnými body s možností jejich rozdělení do dvou samostatných modulů, umístěnými pod hranou střechy vozidla anebo na zadním aerodynamickém spojleru se zapojením přes zpátečku a se samostatným vypínačem u řidiče a u zadních dveří,
- na levém a pravém boku u hrany střechy vpředu a vzadu celkem 4 ks LED pracovních bílých světel osvětlujících okolí vozidla s minimálně 36 ks světelnými body v každém LED světle, ve žlutém krytu, ovládané z místa řidiče vypínači se samostatně zapínatelnými stranami,
- osvětlení nástupního prostoru pravých bočních posuvných dveří,
- ovladače výstražného zvukového a světelného zařízení zabudované do palubní desky vozidla, přídatný panel pro minimálně 7 velkých spínačů na palubní desce uprostřed, kde nebrání výhledu z místa řidiče,
- ovládní přepínání režimů sirény ve volantu s možností programování používaných tónů,
- všechna použitá světla s platnou homologací pro ČR-EU, výstražná světla v LED technologii v barvě odpovídající platné legislativě pro vozidla právem přednostní jízdy, vozidla IZS s certifikací dle ECE 65 (nutno doložit kompletní protokol o provedení zkoušky dle ECE 65), modrá a červená barva u veškerých výstražných světel v poměru 1:1, červená barva u všech výstražných světel orientována na levé straně vozidla

Elektroinstalace

- elektrický okruh 12 V,
- vnější přípojka 230 V s přípojným kabelem v délce minimálně 10 metrů umožňující nabíjení a práci zařízení montovaných do sanitního vozu s automatickým odpojením připojeného kabelu po nastartování vozidla,
- 2x zásuvka s napětím 230 V s krytem v levé stěně ambulantního prostoru funkční při připojení vozidla k externímu zdroji 230 V,
- zabudovaný měnič napětí 12 V/230 V s minimálním stálým výkonem 800 W s čistou sinusoidou a s barevně odlišenou zásuvkou IP44 s krytem (přesné umístění bude upřesněno podle typu vozidla),
- automatická akumulátorová nabíječka, bezobslužná, s ochranou proti přebíjení, s dvěma nezávislými nabíjecími obvody (nabíjecí proud minimálně 20 A pro každý akumulátor),
- 4x zásuvka DIN a 2x zásuvka PAL k odběru elektrické energie s napětím 12 V v ambulantním prostoru pro připojení zdravotnických přístrojů,
- dvojitá zásuvka PAL 12 V pro připojení tabletu posádky (přesné umístění bude upřesněno podle typu vozidla),
- zásuvka DIN 12 V pro připojení tiskárny (přesné umístění bude upřesněno podle typu vozidla),
- záložní zásuvka 230 V pro připojení tiskárny (přesné umístění bude upřesněno podle typu vozidla),
- minimálně 1x zásuvka USB 5 V pro nabíjení mobilního telefonu v kabině řidiče,
- příprava pro montáž speciální zásuvky pro inkubátor (zesílené elektrické vodiče)

Informační technologie (radiové spojení, GPS, navigace, tiskárny)

- v prostoru mezi sedadly řidiče a spolujezdce středový tunel pro zabudování,
 - vozidlového adaptéru s nf a vf zesilovačem pro ruční radiostanici Matra TPH700,
 - vozidlové radiostanice Motorola GM 360 (160 MHz) s tlačítkovým mikrofonom,
 - přihrádky na dokumentaci formátu A4,
- dodávka a montáž ziskové antény 4 dB pro pásmo 160MHz a kabeláže zakončené konektorem BNC v prostoru mezi sedadly, umístění na předním sloupku nebo střeše vozidla podle pokynu zákazníka (umístění bude optimalizováno tak, aby přívod antény do prostoru mezi sedadly byl dostatečně dlouhý pro přímé připojení radiostanice bez jakéhokoliv nastavování kabeláže a anténa nezvyšovala celkovou výšku vozidla),
- dodávka a montáž antény pro vozidlový adaptér k ruční radiostanici Pegas-Matra TPH700 a kabeláže zakončené konektorem TNC v prostoru pod sedadlem spolujezdce, umístění na předním sloupku nebo střeše vozidla podle pokynu zákazníka (umístění bude optimalizováno tak, aby přívod antény do prostoru mezi sedadly byl dostatečně dlouhý pro přímé připojení radiostanice/adaptéru bez jakéhokoliv nastavování kabeláže),
- samostatně jištěné napájení pro analogovou vozidlovou radiostanici Motorola GM 360 (napájení přivedené do prostoru mezi sedadly),
- samostatně jištěné napájení pro vozidlový adaptér k ruční radiostanici Pegas Matra TPH700 (napájení přivedené do prostoru pod sedadlem spolujezdce),
- dodávka a montáž lokalizační jednotky GPS s akceleračním čidlem kompatibilní se současně používanými lokalizačními jednotkami používanými ZZS KHK (včetně samostatně jištěného napájení, GSM antény a GPS antény), umístění ve voze podle doporučení výrobce,

- jednotka bude napojena na sběrnici CAN vozidla a bude umožňovat vyčítat informace o stavu paliva v nádrži, stavu tachometru vozidla, stavu výstražných zvukových a světelných zařízení vozidla
- jednotka bude obsahovat akcelerometr a bude zapojena ve vozidle dle specifikací výrobce
- GSM a GPS anténa umístěny tak, aby byl zajištěn dostatečný signál
- montáž držáku tiskárny Brother PJ-773, umístění držáku ve vozidle bude upřesněno zadavatelem podle použitého typu vozu (držák tiskárny dodá zadavatel),
- dodávka a montáž držáku navigačního tabletu, provedení a umístění bude upřesněno podle použitého typu vozu,
- dodávka a montáž kabeláže pro navigační tablet včetně tzv. car delay switch a vypínače napájení navigace a rozpínacího tlačítka GPS jednotky,
- montáž navigačního tabletu (navigační tablet dodá zadavatel),
- dodávka a montáž vozidlového adaptéru včetně zesilovače pro TPH700, montáž vozidlové radiostanice GM 360 (radiostanice dodá zadavatel),
- dodávka a montáž dokovací stanice s nabíjením pro tablet Panasonic FZ-G1 (používaný typ zadavatelem) v dosahu sedadla spolujezdce v kabině řidiče (přesné provedení a umístění dokovací stanice bude upřesněno zadavatelem podle dodaného typu vozu),
- dodávka a montáž vozidlové kamery (např. CAR CAM 03 GPS) s následujícími parametry:
 - DVR kamera (umístění nezabraňující výhledu bude upřesněno podle typu vozu), včetně microSD karty (32 GB, class 10),
 - nahrávání v reálném čase,
 - záznam data a času,
 - cyklické nahrávání,
 - GPS modul s volitelným záznamem rychlosti ve videu,
 - G-senzor,
 - noční vidění,
 - záznam ve full-HD kvalitě,
 - sledovací úhel minimálně 170°,
 - velikost displeje minimálně 1,5“

Ambulantní prostor

- vyztužená karoserie pro uchycení držáků přístrojů, nábytkových sestav a ostatních prvků a komponentů sanitní zástavby,
- tepelná a zvuková izolace,
- vnitřní obložení stěn, stropu a dveří formovanými díly v bílé barvě s minimem konstrukčních spár, snadno omyvatelným a dezinfikovatelným materiálem,
- zpevněná podlaha umožňující připevnění základny pod nosítka, nosítek a sedaček s protiskluzovou úpravou, jednoduše omyvatelnou, těsně spojenou se stěnovou zástavbou,
- zvukové znamení k řidiči,
- stůl nosítek s nerezovým pojezdem a univerzálním zádržným systémem pro ukotvení soupravy nosítek s podvozkem pro nosítka typu Medirool a Stryker (v současné době používané typy zadavatelem),
- 1x sklopné sedadlo s integrovaným třibodovým bezpečnostním pásem s možností otáčení o 180 stupňů s polohovatelnými loketními opěrkami a polohovatelnou zádkou

opěrkou, výškově nastavitelná hlavová opěrka, umístění na pravém boku ambulantního prostoru,

- 1x sedadlo u hlavy nosítek situované proti směru jízdy s integrovaným tříbodovým bezpečnostním pásem a výškově nastavitelnou opěrkou hlavy (musí být plně využitelné při jízdě),
- 1x háček na pracovní oblečení na pravé stěně v zadní části vozidla,
- světelný zdroj (lampička) nad pracovním místem záchranáře na bočním sedadle v LED technologii,
- centrální rozvod kyslíku s centrálním panelem kyslíkové instalace s minimálně třemi odběrovými body,
- 2x úchyt pro kyslíkové lahve o objemu 10 l, 2x reduktor s rychlospojkami pro připojení tlakových lahví do centrálního rozvodu kyslíku, 2x redukční ventil kombinovaný s průtokoměrem, kyslíkové lahve musí být snadno přístupné,
- 1x úchyt pro kyslíkovou lahev objem 2 l a 2x redukční ventil kombinovaný s průtokoměrem (1x pro samostatnou lahev 2 l a 1x pro lahev uchycenou k ventilátoru),
- stropní madlo,
- integrovaný držák infuzních lahví s uzavíratelným krytem min. na 3 infuze s objemem 500 ml umístěný na stropu prostoru ambulance s otevíráním krytu k levé straně vozidla,
- držák pro uchycení transportního prostředku schodolezu Rolman S K312 (zadavatelem používaný typ) umístěný na vnitřní straně pravých zadních křídlových dveří, certifikovaný úchyt dle ČSN EN 1789+A2 (dodavatel doloží certifikát držáku schodolezu v nabídce),
- prostor pro bezpečné uložení scoop-rámu,
- držák nebo prostor pro bezpečné uložení vyprošťovací pomůcky Spencer/SED,
- držák tabletu Panasonic FZ-G1 certifikovaný dle ČSN EN 1789+A2 v dosahu otočného sedadla na pravém boku umožňující vyjmutí tabletu osobou sedící na tomto sedadle. (dodavatel doloží certifikát v nabídce),
- úložný prostor pro klávesnici k tabletu v dosahu otočného sedadla na pravém boku vozidla,
- integrovaný termobox dle vyhlášky 296/2012 Sb. s ohřevem minimálně 3 ks infuzních lahví 500 ml na teplotu přibližně 37 stupňů Celsia a termostatem umístěný v pravé zadní podstropní skříňce,
- LED stropní osvětlení ambulantního prostoru – barva teplá bílá, vypínač s regulátorem u bočních dveří a v kabině řidiče,
- 2x stropní LED bodová světla nad nosítky pacienta,
- nouzové orientační osvětlení ambulantního prostoru LED technologií integrovaným světlem modré barvy,
- přenosná LED dobíjecí svítlna v kovovém pouzdře s dobíjecím adaptérem 12 V umístěná v kabině řidiče se svítivostí min. 300 Lm, dosvitem min. 180 m, splňující normu IP X6,
- madla po obou vnitřních stranách bočních nástupních dveří v nerezovém provedení,
- roletka nebo jiný způsob zatemnění bočního okna v levé zadní části ambulantního prostoru nad nosítky

Nábytek v ambulantním prostoru

- sestava nábytku pro uložení zdravotnického materiálu a rozmístění jednotlivých komponentů v zástavbě podle ilustrativního nákresu (viz příloha), definitivní rozmístění

nábytku a přístrojů bude provedeno vždy po dohodě se zadavatelem ve vztahu k vybranému typu sanitního vozidla,

- zásuvkové úložné prostory s aretací v uzavřené i otevřené poloze,
- uzavíratelné podstropní skříňky vpravo a vlevo na zdravotnický materiál,
- pracovní odkládací deska s omyvatelným povrchem,
- dostatečný prostor v levé nábytkové stěně pro umístění držáku pro defibrilátor Lifepak 15 s bočními kapsami (typ používaný zadavatelem o celkové šířce přibližně 650 mm včetně bočních kapes) a držáku transportního ventilátoru s tlakovou lahví 2 l (typ používaný zadavatelem bude upřesněn během výroby),
- prostor pro zadavatelem používaný typ ampulária na léky (budou dodány pouze montážní prvky),
- prostor se záchytným systémem pro uložení používaného batohu o rozměrech 540 x 340 x 270 mm,
- úložný prostor pro bezpečné uložení vakuové matrace (např. nad kabinou řidiče),
- držák se záchytným systémem pro uložení přístroje pro mechanickou srdeční masáž LUCAS II v ochranném obalu umístěný za sklopným otočným sedadlem na pravé straně ambulantního prostoru,
- uzavíratelný prostor pro uložení imobilizačních pomůcek, zejména sady vakuových dlah na horní a dolní končetinu a krčních límců,
- plastový odpadkový koš s nepropustnými stěnami a možností snadného vložení vyměnitelných sáčků na odpad,
- 1x univerzální držák na kontejner pro bioodpad (např. pro použité injekční jehly),
- 1x kovový dávkovač na dezinfekční roztok ve vyměnitelných nádobách typu BODE vel. 500 ml s možností demontáže pumpičky bez demontáže zadní stěny, s hloubkou vč. ovládací páčky cca 215 mm (např. BODE Eurospender 1 plus 500 ml),
- 3x držák krabic na nesterilní rukavice se zvýšenými okraji proti dislokaci krabic při jízdě umístěný v interiéru vozidla podle požadavku zadavatele

Transportní prostředky (dodání se sanitním vozidlem)

- 1x nosítka polohovací s gumovými kolečky s oddělitelným podvozkem s minimální nosností 250 kg, homologace dle ČSN EN 1789, možnost polohování pacienta alespoň do polosedu, možnost změny výšky podvozku, boční pojezd, profilová matrace s integrovaným systémem pro dospělé, odnímatelnou podložkou hlavy, minimálně čtyřmi bodovými samonavíjecími pásy a integrovaným zádržným systémem pro děti podle vyhlášky č. 296/2012 Sb., s brzdou minimálně na dvou kolech,
- schodolez s bezpečnostními pásy,
- scoop-rám hliníkový s nosností minimálně 150 kg s možností složení

Držáky přístrojů

- dodávka a montáž držáku pro defibrilátor Lifepak 15 (typ používaný zadavatelem) se dvěma čepy v dolní části základny pro snadné nasazení a bezpečné uchycení přístroje,
- dodávka a montáž držáku na transportní ventilátor s integrovanou tlakovou lahví O2 o objemu 2 l na stěnu sanitního vozidla se zabudovaným dobíjením ventilátoru (přesný typ použitého ventilátoru bude upřesněn zadavatelem pro jednotlivá vozidla před jejich dodáním, např. Oxylog VE 300/2000/3000 nebo Medumat),

- dodávka a montáž držáku na přenosnou bateriovou odsávačku s možností dobíjení včetně dobíjecího kabelu pro Weinmann Accuvac Lite WM 11745 s jednorázovou nádobou (používaný typ zadavatelem kompatibilní se záložními vozidly) umístěný v dolní přední části sanitního prostoru,
- dodávka a montáž držáku pro 2 ks lineárních dávkovačů Braun Perfusor Compact (používaný typ zadavatelem) v blízkosti nosítek pro pacienta,
- zdravotnické přístroje nejsou součástí zakázky

Příloha: Příklad uspořádání zástavby levé strany ambulatního prostoru

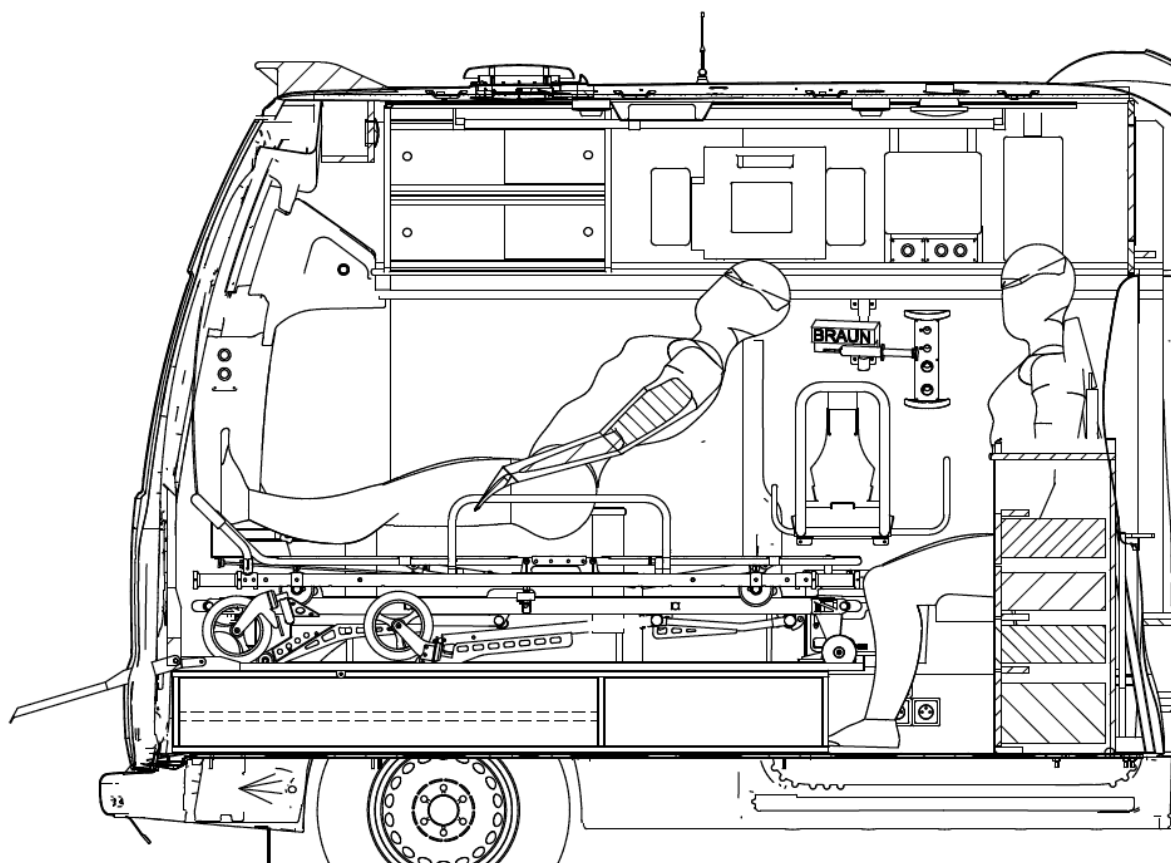

Příloha: Příklad uspořádání zástavby pravé strany ambulatního prostoru

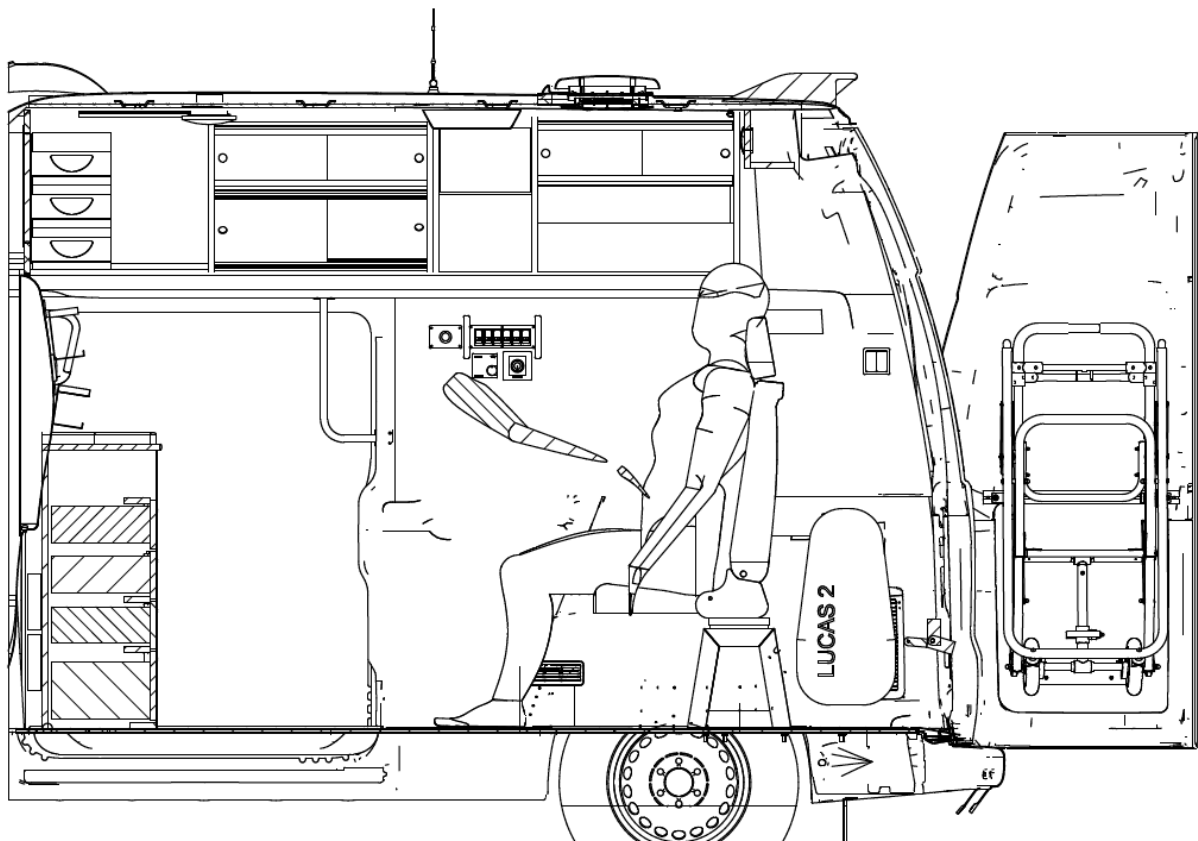

Příloha: Příklad uspořádání zástavby ambulantního prostoru na průřezech

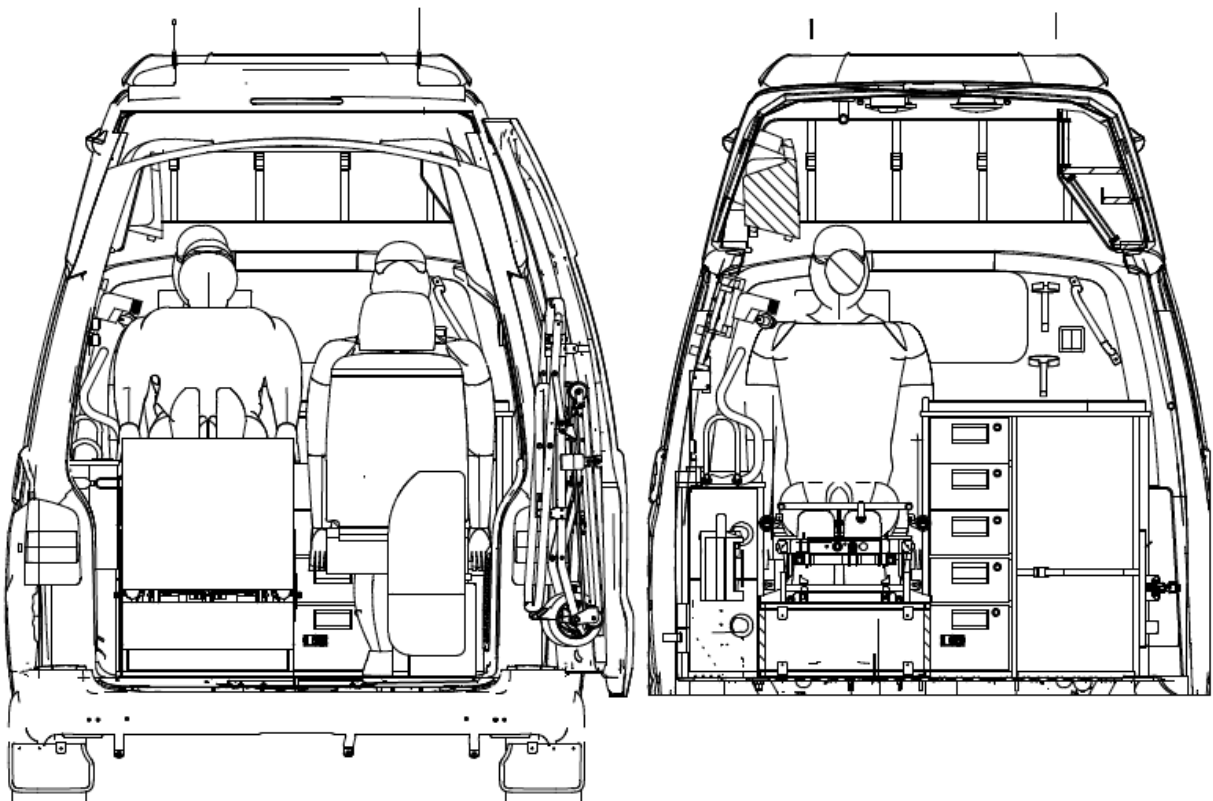

Příloha: Příklad uspořádání zástavby ambulantního prostoru v půdorysu

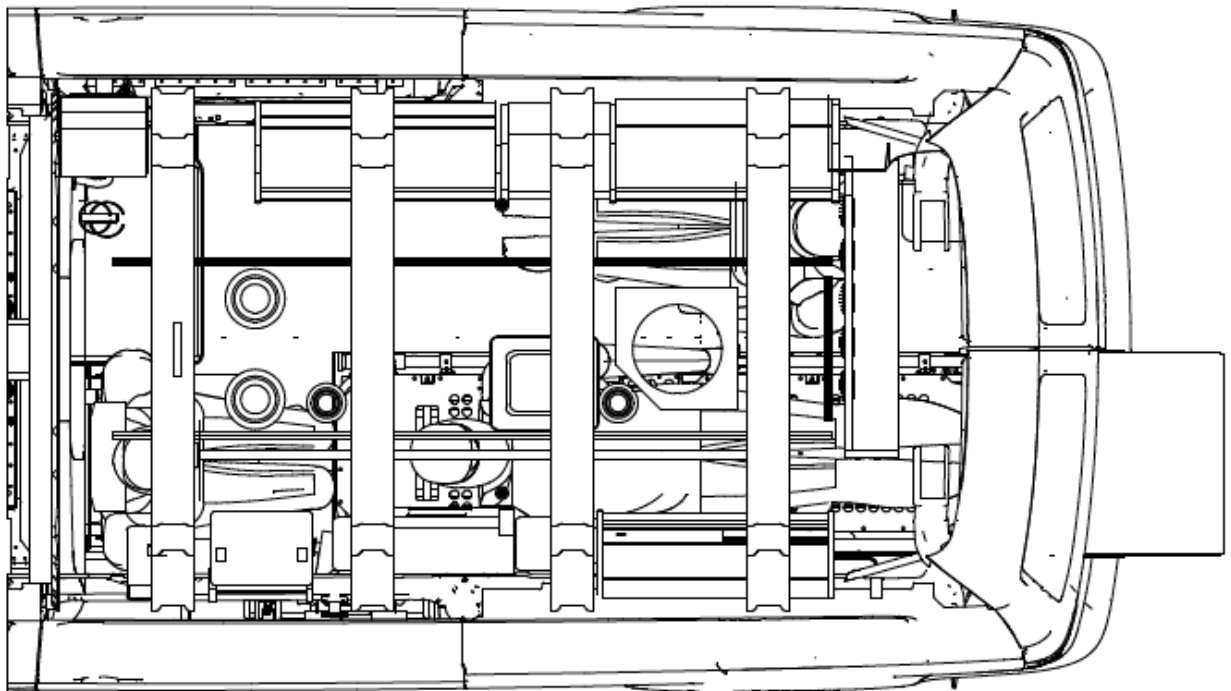

Příloha: Závazné podmínky pro dodavatele sanitního vozidla

1. Uchazeč v nabídce doloží certifikát schválení typu nabízeného sanitního vozidla ambulance typu B s ohledem na směrnici 2007/46/ES (tzv. homologaci sanitního vozidla ambulance typu B).
2. Uchazeč doloží v nabídce kopie zkušebních protokolů typového sanitního vozidla ambulance typu B dle ČSN EN 1789 + A2. Typové vozidlo musí být shodné s nabízeným vozidlem ambulance typu B.
3. Zadavatel může požadovat v rámci hodnocení jednotlivých nabídek přistavení do sídla zadavatele typového sanitního vozidla ambulance typ B k fyzické prohlídce, typové sanitní vozidlo musí být shodné s nabízeným sanitním vozidlem mimo detailního rozmístění prvků v interiéru.
4. Uchazeč do nabídky předloží čestné prohlášení o tom, že nabízená sanitní vozidla ambulance typu B budou vyrobena ve shodě s uvedenou platnou a aktuální homologací sanitního vozidla ambulance typu B a že nabízená vozidla budou vyrobena ve shodě s ČSN EN 1789+A2 a po dovybavení zadavatelem zdravotnickým vybavením bude umožněno splnění vyhlášky č. 296/2012 Sb.
5. Předání každého vozidla proběhne na základě předávacího protokolu, který vyhotoví dodavatel.
6. Při předání vozidel zadavatel požaduje, ke každému vozidlu zvlášť, vystavení potvrzení o shodě dle informativní přílohy A normy ČSN EN 1789+A2 prokazující, že dodané vozidlo splňuje normu ČSN EN 1789+A2 v platném znění, včetně uvedení VIN vozidla na tomto potvrzení.
7. Záruční doba na vozidlo v 1. stupni výroby (podvozek) je min. 4 roky omezena nájedem min. 200 000 km. Záruční servisní partner pro vozidlo v 1. stupni výroby musí sídlit na

- území města Hradce Králové. Uchazeč uvede v nabídce název a sídlo servisního partnera, u kterého zadavatel bude uplatňovat záruční opravy vozidla v 1. stupni výroby.
8. Záruční doba na sanitní zástavbu včetně výstražného zařízení a grafického značení je min. 2 roky bez omezení nájezdu km. Vzhledem k požadavku zadavatele na osazení zástavby komplet LED technologií, zadavatel nepřipouští žádné výjimky komponentů zástavby, výstražného zařízení a grafického značení ze záruky. Uchazeč potvrdí čtyřletou záruku na kompletní zástavbu bez výjimek čestným prohlášením v nabídce.
 9. Záruční doba na transportní techniku je min. 2 roky bez omezení nájezdu km.
 10. Předání vozidel v sídle zadavatele. Předaná vozidla budou čistá uvnitř i z venku. Na vozidlech bude proveden předprodejní servis v souladu s požadavkem výrobce vozidla v prvním stupni výroby.
 11. Uchazeč do nabídky zahrne výkresovou dokumentaci, ze které bude zřejmé rozmístění jednotlivých komponent v pohledu shora, z obou boků, zepředu a zezadu. Zadavatel požaduje základní okótování rozmístění komponent ve vozidle v daném pohledu (v mm) a jejich identifikaci (účel).
 12. Zadavatel požaduje, aby součástí nabídky byl závazek uchazeče o zajištění náhradních dílů zdravotnické zástavby pro všechna sanitní vozidla včetně výstražného zařízení, která jsou předmětem této VZ, skladem po dobu minimálně deseti let od data uzavření smlouvy. O tomto závazku učiní uchazeč čestné prohlášení.
 13. Zadavatel provede před podpisem smlouvy kontrolu skladových zásob náhradních dílů zdravotnické zástavby včetně výstražného zařízení a zhodnotí jejich časovou dosažitelnost s ohledem na podmínky nástupu na záruční opravu. Tato kontrola bude provedena min. dvěma zástupci zadavatele a bude z ní vyhotoven písemný zápis potvrzující splnění požadavku dostupného servisu zdravotnické zástavby a výstražného zařízení. Veškeré náklady spojené s touto kontrolou včetně cestovného hradí dodavatel.
 14. Zadavatel požaduje při výrobě sanitních vozidel minimálně 3 výrobní kontroly (maximálně pěti osob) ve výrobním závodě dodavatele. Při těchto kontrolách budou schvalovány jednotlivé postupné kroky výroby při výrobě zástavby v druhém stupni výroby.
 - a. Zadavatel uhradí přiměřené náklady na přepravu zástupců zadavatele do výrobního závodu dodavatele, maximálně však 250 km (celková vzdálenost) na jednu návštěvu. Náklady na přepravu nad tuto vzdálenost včetně hradí prodávající.
 - b. Doba kontroly včetně doby na přepravu nesmí přesáhnout 12 hodin za jeden pracovní den, přičemž doba fyzické kontroly vozidel nesmí přesáhnout 6 hodin za jeden pracovní den. Při přesáhnutí této doby, je dodavatel povinen na svoje náklady zajistit zástupcům zadavatele ubytování hotelového typu a stravování. Přeprava bude prováděna vozidlem, z důvodu přepravy zkušebního zdravotnického vybavení pro testování a schvalování rozmístění zdravotnických komponentů v zástavbě.
 15. Z každé výrobní kontroly zástupců zadavatele ve výrobním závodě dodavatele musí dodavatel vyhotovit písemný zápis. V zápise budou podrobně popsány schválené výrobní postupy ze strany zástupců zadavatele. Zápis bude odsouhlasen a podepsán zástupci obou stran.
 16. Při vzdálenosti výrobního závodu dodavatele od sídla zadavatele delší než 450 km, zadavatel požaduje za účelem výrobních kontrol popsaných výše leteckou přepravu zástupců zadavatele v počtu 5 osob na náklady dodavatele. V takovém případě je dodavatel povinen zajistit na svoje náklady i přepravu zdravotnického materiálu potřebného při výrobních kontrolách.
 17. Zadavatel bez udání důvodu může dle potřeby zvýšit počet výrobních kontrol za stejných podmínek popsaných výše, zejména z důvodu stagnace výrobního postupu dodavatele.

Počet výrobních kontrol musí vždy odpovídat potřebám dohledu nad výrobními postupy prodávajícího.

18. Uchazeč musí umožnit součinnost s dodavatelem technologie sledování pohybu vozidla. Montáž tohoto systému musí být umožněna na území ČR.