

Kupní smlouva

uzavřená v souladu s § 2079 a násl. zákona č. 89/2012 Sb., občanský zákoník, v platném znění (dále jen „občanský zákoník“)

Smluvní strany

Kupující	Královéhradecký kraj
se sídlem:	Pivovarské náměstí 1245, 500 03 Hradec Králové
IČO	708 89 546
DIČ	CZ 708 89 546
zástupce	Mgr. Martin Červíček, hejtmán kraje
bankovní spojení:	Komerční banka a.s.
č. účtu:	27-2031110287/0100

dále jako „kupující“ a

Prodávající	LANGER INTERIÉRY s.r.o.
--------------------	--------------------------------

společnost zapsaná v obchodním rejstříku vedeném u Krajského soudu v Českých Budějovicích pod spisovou značkou C 21285

se sídlem	Čechova 672, 388 01 Blatná
IČO	24291480
DIČ	CZ24291480
zastoupený	Ing. Petrem Langerem, jednatelem
bankovní spojení	FIO banka
číslo účtu	2800269664/2010

dále jako „prodávající“, kupující a prodávající společně také jako „smluvní strany“

Článek 1 Úvodní ustanovení

1. Tato smlouva je uzavírána smluvními stranami na základě výsledku zadávacího řízení veřejné zakázky nazvané „Zvýšení dostupnosti komunitních pobytových služeb v lokalitě Náchod – dodávka nábytku“. Veřejná zakázka byla oznámena ve Věstníku veřejných zakázek pod evidenčním číslem Z2021-007720 (dále jen „veřejná zakázka“).
2. Realizace této smlouvy je závislá na přidělení finančních prostředků z dotačního programu. Předmět této smlouvy je součástí projektu „Zvýšení dostupnosti komunitních pobytových služeb v lokalitě Náchod“, s registračním číslem CZ.06.2.56/0.0/0.0/18_103/0008956 (dále jen „projekt“), který je předmětem žádosti o podporu z Integrovaného regionálního operačního programu.
Tato smlouva nenabyde účinnosti dříve, než:
 - uveřejněním v registru smluv dle zákona č.340/2015 Sb., o zvláštních podmínkách účinnosti některých smluv, uveřejňování těchto smluv a o registru smluv (zákon o registru smluv), ve znění pozdějších předpisů a zároveň
 - doručením výzvy kupujícího k plnění prodávajícímu. Nebude-li výzva kupujícího k plnění doručena prodávajícímu ve lhůtě 12 měsíců ode dne účinnosti této smlouvy, smlouva bez dalšího zaniká.
3. Prodávající je oprávněn požadovat po kupujícím informace o skutečnostech podmiňujících nabytí účinnosti kdykoliv za trvání smlouvy. Kupující poskytne informace dle věty předchozí bez zbytečného odkladu po doručení písemné žádosti prodávajícího.

Článek 2 Zmocněné osoby

1. Kupující zmocňuje následující osoby k jednání:
 - a) zástupce kupujícího ve věcech smluvních Mgr. Martin Červíček, hejtmán kraje
 - b) zástupce kupujícího ve věcech technických Ing. Ladislav Satorie
 - c) zástupce uživatele objektu Mgr. Eva Fremuthová, MBA
2. Prodávající zmocňuje následující osoby k jednání:
 - a) ve věcech technických: Ing. Petr Langer, jednatel společnosti
3. Zmocněné osoby smluvních stran mohou být změněny písemným oznámením doručeným druhé smluvní straně nejpozději do 3 dnů ode dne vzniku této změny.
4. Je-li zástupce kupujícího ve věcech smluvních dle článku 2 odst. 1 písm. a) osoba odlišná od osoby oprávněné jednat za kupujícího dle právních předpisů, není oprávněn uzavírat dodatky k této smlouvě ani tuto smlouvu ukončit.

Článek 3 Podklady pro uzavření smlouvy

1. Základním podkladem pro uzavření této smlouvy je nabídka prodávajícího podaná dne 6. 4. 2021 v rámci zadávacího řízení veřejné zakázky.
2. Předmět smlouvy je vymezen následující dokumentací, která tvoří přílohy této smlouvy, jakožto nedílné součásti této smlouvy:
 - a) Příloha č. 1 - Technická specifikace včetně výkazu výměr (položkový rozpočet) včetně tabulky nemovitostního vybavení s podrobnější specifikací jednotlivých položek a nákresem umístění
 - b) Příloha č. 2 - Vybraná vysvětlení zadávací dokumentace:
 - Vysvětlení/doplnění/změna zadávací dokumentace č. 2 ze dne 23. 3. 2021
3. Prodávající prohlašuje, že všechny technické a dodací podmínky byly před podpisem smlouvy na základě jeho žádosti o vysvětlení zadávací dokumentace v rámci zadávacího řízení, na základě jehož výsledku je uzavřena tato smlouva, zahrnuty do jeho nabídky.
4. Prodávající dále prohlašuje, že realizaci dodávek a souvisejících služeb dle této smlouvy provede v souladu se zadávací dokumentací veřejné zakázky včetně všech jejích vysvětlení zadavatelem.
5. Prodávající upozorní kupujícího bez zbytečného odkladu na zjištěné zjevné vady a nedostatky podkladů pro uzavření smlouvy. Případný soupis zjištěných vad a nedostatků předané dokumentace včetně návrhů na jejich odstranění a dopadem na cenu předmětu smlouvy prodávající předá kupujícímu bez zbytečného odkladu po provedení kontroly.

Článek 4 Předmět smlouvy

1. Prodávající se zavazuje dodat kupujícímu nábytek dle technické specifikace a v souladu s technickými parametry dle přílohy č. 1 a 2 smlouvy, a poskytnout související služby a dodávky (dále také jen „dodávka nábytku“ či „zboží“), včetně dohodnutých záručních podmínek a servisních služeb, a převést vlastnická práva k předmětu plnění na kupujícího, a to v rozsahu a za podmínek stanovených v této smlouvě. Prodávající dále zajistí dopravu zboží, jeho montáž a instalaci na místo určení dle pokynů kupujícího.

2. S ohledem na prováděné stavební práce v rámci předmětného projektu je před samotnou výrobou a dodáním zboží prodávající povinen provést zaměření jednotlivých položek v místě umístění, tak, aby zboží bylo možné umístit v místě umístění dle požadavků kupujícího. **Při zaměření je kupující povinen sjednotit barevný odstín s dodávkou vestavěného nábytku dodávaného zhotovitelem stavby. Kupující si vyhrazuje možnost změny rozměrů dodávaného zboží až o 5 cm s ohledem na zaměření a konkrétní umístění zboží.**
3. Kupující se zavazuje převzít bezvadné zboží a za zboží zaplatit prodávajícímu kupní cenu a to za podmínek stanovených touto smlouvou.

Článek 5 Doba a místo plnění

1. Místem plnění jsou objekty na pozemcích p. č. 1912/2, 1912/20 k. ú. Náchod a 421/8 k. ú. Staré Město nad Metují. Obecným místem plnění je Královéhradecký kraj, předmět smlouvy bude dodán prodávajícím do místa plnění.
2. Zboží bude dodáno **do 12 týdnů od nabytí účinnosti této smlouvy**. V případě nesplnění požadovaného termínu je kupující oprávněn odstoupit od smlouvy. Dodáním ve smyslu tohoto odstavce se rozumí podpis předávacího protokolu.
3. Termín dodání zboží bude prodávajícím oznámen telefonicky nejméně 3 pracovní dny předem zástupci kupujícího ve věcech technických, přičemž termín dodání zboží podléhá odsouhlasením zástupcem kupujícího ve věcech technických, a to emailovou formou. Tímto ustanovením není dotčena doba dodání zboží dle odst. 2 tohoto článku.
4. Kupující je oprávněn dobu plnění pozastavit, a to i bez udání důvodu (zejména z důvodu prodloužení realizace stavebních prací, z důvodu nevhodných technologických podmínek, jako je např. nadměrná vlhkost atd., odstranění vad zhotovitele stavebních prací atd.). Náklady spojené s pozastavením doby plnění nesou smluvní strany samostatně.

Článek 6 Všeobecné dodací podmínky

1. **Zboží je nové, nepoužité, plně funkční a vizuálně bezvadné a jeho použití nepodléhá žádným právním omezením.**
2. Zboží po jednotlivých kusech bude zabaleno v obalech, na kterých bude uvedeno příslušné výrobní číslo včetně čárového kódu, je-li relevantní s ohledem na povahu dodávaného zboží. Prodávající se zavazuje převážet zboží tak, aby byl maximálně využit prostor v použitém dopravním prostředku s cílem minimalizace znečištění ovzduší výfukovými plyny.
3. Předání zboží bude prokázáno na základě předávacího protokolu, který bude obsahovat kontaktní údaje o prodávajícím, číslo smlouvy, datum dodávky, jméno a podpis předávajícího a přejímajícího, výrobní čísla, jsou-li relevantní, dobu záruky a soupis dodávaného zboží včetně ocenění jednotlivých položek, případné úpravy a změny v položkách, doklady k údržbě. Vše bude zaznamenáno na elektronickém nosiči (flash).
4. Jeden výtisk předávacího protokolu zůstane kupujícímu při převzetí zboží.
5. Převzetí se uskuteční za přítomnosti zástupce prodávajícího a kupujícího.
6. Kupující si vyhrazuje právo před převzetím dodávky provést kontrolu zboží v rozsahu požadované technické specifikace. V případě nesplnění požadavků není kupující povinen dodávku převzít. Kupující v tomto případě není v prodlení s plněním.
7. Součástí předání budou i návody ke správně prováděné údržbě zboží, je-li to relevantní.

8. Po řádné montáži, instalaci dle pokynů kupujícího a umístění dle pokynů kupujícího proběhne do 2 týdnů od dodání zboží akceptační řízení. Výsledkem akceptačního řízení mohou být následující stavy:

Akceptováno bez výhrad

V případě, že kupující v průběhu kontroly nenalezne v předaném plnění žádné vady ani nedodělky, uvede prodávající do protokolu, že kontrolované plnění bylo akceptováno bez výhrad a protokol potvrdí svým podpisem.

Akceptováno s výhradami

V případě, že budou v průběhu kontroly shledány vady plnění prodávajícího, dohodnou se smluvní strany na termínu, do kterého prodávající tyto vady a nedodělky odstraní. Kupující do protokolu uvede seznam vad nebo nedodělků s termíny jejich odstranění a obě strany protokol potvrdí svým podpisem. Po odstranění vad se kontrolní procedura opakuje.

Neakceptováno

V případě, že budou v průběhu kontroly nalezeny takové vady plnění, které by bránily v budoucím užití předmětu koupě, nebude plnění akceptováno. Smluvní strany se dohodnou na termínu nové kontroly, do které prodávající zajistí realizaci předmětu smlouvy v podobě, která budoucímu užití předmětu koupě bránit nebude. Do protokolu se uvede, že plnění akceptováno nebylo. Po odstranění vad vyzve kupující prodávajícího k provedení nové kontroly.

9. O konání akceptačního řízení bude sepsán akceptační protokol. **Podkladem řádné fakturace je pouze akceptační protokol, ve kterém je uvedeno, že kupující akceptuje plnění bez výhrad.** Akceptační protokol bude obsahovat kontaktní údaje prodávajícího a kupujícího, číslo a název projektu, identifikaci předávacího protokolu, kterého se akceptační protokol týká, stručný popis montáže, instalace a umístění dle pokynů kupujícího, vyjádření kupujícího o akceptaci, datum akceptace a podpisy oprávněných osob kupujícího a prodávajícího. Jeden výtisk akceptačního protokolu obdrží prodávající a jeden kupující.
10. Poskytované plnění odpovídá všem požadavkům, vyplývajícím z platných právních předpisů či příslušných technických norem, platných pro Českou republiku, které se na plnění vztahují.

Článek 7 Kupní cena

1. Kupní cena za zboží dle článku 4 této smlouvy, v podrobném členění uvedeném v položkovém rozpočtu, je-li to relevantní, činí

Celková cena v Kč bez DPH 591.396,00

slovy: pět set devadesát jedna tisíc tři sta devadesát šest korun českých

DPH v Kč samostatně 124.193,16

slovy: jedno sto dvacet čtyři tisíc jedno sto devadesát tři korun českých šestnáct haléřů

Celková cena v Kč včetně DPH 715.589,16

slovy: sedm set patnáct tisíc pět set osmdesát devět korun českých šestnáct haléřů

2. Cena uvedená v předchozím bodu zahrnuje veškeré náklady potřebné k řádnému plnění dle této smlouvy včetně zaměření, dopravy do místa plnění, montáže a instalace dle pokynů kupujícího a umístění dle požadavků kupujícího a je uzavřena jako smluvní a pevná. Součástí celkové ceny je i částka na recyklaci zboží, která nebude na faktuře uvedena samostatně, pokud není v zákoně výslovně uveden požadavek tuto částku uvádět.

3. Kupní cena je cenou nejvýše přípustnou, kterou je možné překročit pouze v případě, že v průběhu realizace dojde ke změnám sazeb DPH nebo ke změnám jiných daňových předpisů, majících vliv na cenu.

Článek 8 Platební podmínky

1. Kupní cena za realizaci předmětu smlouvy bude uhrazena jednorázově na základě daňového dokladu (faktury).
2. Prodávající je oprávněn vystavit fakturu po řádně realizovaném plnění předmětu smlouvy bez vad na základě řádného akceptačního protokolu dle článku 6 odst. 9 této smlouvy, který bude přílohou faktury. V případě, že bude faktura kupujícímu vystavena v rozporu s tímto ustanovením, nezakládá kupujícímu povinnost fakturu uhradit. V takovém případě kupující fakturu vrátí zpět prodávajícímu. Prodávající je povinen ve lhůtě pro vystavení daňového dokladu vynaložit úsilí, které po něm lze rozumně požadovat, k tomu, aby se tento daňový doklad dostal do dispozice kupujícího.
- 3. Zálohové platby nejsou přípustné a prodávající není oprávněn je požadovat.**
4. Faktura - daňový doklad musí splňovat veškeré náležitosti dle zákona č. 563/1991 sb., o účetnictví, v platném znění a zákona č. 235/2004 Sb., o dani z přidané hodnoty, v platném znění. V případě, že faktura nebude mít odpovídající náležitosti, je kupující oprávněn vrátit ji zpět prodávajícímu k doplnění, aniž se dostane do prodlení se splatností. Lhůta splatnosti začíná běžet znovu od opětovného doručení náležitě doplněné či opravené faktury.
5. Faktura bude vždy obsahovat alespoň:
 - a) firmu a sídlo oprávněné a povinné osoby, tj. prodávajícího i kupujícího,
 - b) IČO a DIČ prodávajícího a kupujícího,
 - c) údaj o zápisu prodávajícího v obchodním rejstříku, včetně spisové značky,
 - d) číslo faktury,
 - e) číslo smlouvy,
 - f) den odeslání, den splatnosti a datum zdanitelného plnění,
 - g) označení peněžního ústavu a číslo účtu, na který má kupující provést úhradu.
 - h) fakturovanou částku bez daně, sazbu daně, daň a celkovou částku,
 - i) registrační číslo a název projektu dle této smlouvy,
 - j) soupis dodaného zboží vycházející z položkového rozpočtu včetně ocenění jednotlivých položek,
 - k) označení předmětu smlouvy s odkazem na příslušnou část smlouvy,
 - l) razítko a podpis oprávněné osoby,
 - m) konstantní a variabilní symbol,
 - n) protokol o převzetí zboží či event. jeho části dle čl. 6 odst. 3 smlouvy,
 - o) akceptační protokol,
 - p) místo a osobu oprávněnou k převzetí oprávněné faktury (technický dozor stavebníka).
6. Splatnost faktury je 30 dnů ode dne jejího doručení kupujícímu. Vrátil-li zadavatel vadnou fakturu, přestává běžet původní lhůta splatnosti. Celá lhůta splatnosti běží opět ode dne doručení nově vystavené úplné faktury bez vad.
7. Faktura bude vystavena tak, aby byla doložena její účelovost.
8. Daňový doklad je považován za proplacený datem odepsání příslušné finanční částky z účtu kupujícího ve prospěch čísla účtu prodávajícího uvedeného v úvodu smlouvy.

Článek 9

Záruka

1. Prodávající prohlašuje, že předmět plnění není zatížen právními vadami.
2. Prodávající odpovídá za vady zjevné, skryté a právní, které má zboží v době odevzdání kupujícímu i když se vada stane zjevnou i po této době a dále za ty vady, které se na zboží vyskytnou v záruční době uvedené v této smlouvě.
3. Rozsah, kvalita, technická specifikace, příslušenství a další související služby musí odpovídat požadavkům kupujícího a vymezení uvedenému v této smlouvě. **Jakékoliv odchylky od požadavků kupujícího či vymezení uvedenému v této smlouvě jsou vadným plněním.**
4. Prodávající poskytuje kupujícímu záruku za jakost spočívající v tom, že zboží, jakož i jeho veškeré části a komponenty budou po celou záruční dobu způsobilé k použití k obvyklým účelům a zachovají si obvyklé vlastnosti.
5. Prodávající poskytne v souladu s podmínkami veřejné zakázky záruku v **délce 24 měsíců**, a to vždy ode dne podpisu akceptačního protokolu (bez výhrad).
6. Záruční doba začíná běžet dnem podpisu akceptačního protokolu kupujícím, o řádně poskytnutém plnění předmětu plnění bez vad.
7. Vady, na něž se vztahuje záruka, je kupující oprávněn uplatnit nejpozději do konce záruční doby. Uplatnění vad se považuje za učiněné v souladu s touto smlouvou i v případě, že bude učiněno přímo uživatelem. V takovém případě se má za to, že uživatel jedná v zastoupení kupujícího.
8. Nahlášení servisního zásahu musí být doručeno prodávajícímu buď elektronicky případně telefonicky a musí obsahovat všechny údaje v souladu s touto Smlouvou.
9. Požadavek na záruční servis lze zadat buď na e-mailovou adresu: langner@langner-interiery.cz, nebo v pracovní době telefonicky na telefonním čísle +420 602 726 160. Servisní případ se považuje za nahlášený buď okamžikem telefonického nahlášení, nebo obdržením emailového potvrzení o doručení na poštovní server prodávajícího, který musí tuto službu automaticky poskytovat. Požadavek na servisní zásah nahlášený po pracovní době se považuje za nahlášený v následující pracovní den v 8:00 hodin. Pracovními hodinami se stanovuje časové rozmezí od 8:00 hodin do 17:00 hodin, a to v pracovních dnech. Zbývající doba je definována jako mimopracovní hodiny.
10. Proces odstraňování vad v rámci záručního servisu bude probíhat v těchto režimech:
 - **Kategorie vady „vysoká“ nebo „havárie“:** vady zabraňující provozu, zboží nebo jeho část není použitelné ve svých základních funkcích nebo se vyskytuje funkční závada znemožňující činnost celku, jehož je zboží součástí. Tento stav může ohrozit běžný provoz kupujícího nebo uživatele a nelze jej dočasně řešit organizačním opatřením. Nejpozději následující pracovní den zahájí prodávající práce na odstranění vady a zajistí odstranění této vady ve lhůtě do 12 pracovních hodin od nahlášení vady, a to i způsobem dočasného provizorního řešení, umožňujícího provoz zboží. Vada bude odstraněna v nejkratší možné lhůtě s ohledem na její povahu a dopad na činnost kupujícího. Jde-li o vadu způsobenou důvody na straně kupujícího, dohodne prodávající s kupujícím či uživatelem další postup.
 - **Kategorie vady „nízká“ nebo „chyba“:** vady neomezující provoz, jedná se o drobné vady, které nespádají do kategorie „vysoká“. Prodávající se zavazuje bezodkladně zahájit práce na odstranění vady a zajistit odstranění této vady ve lhůtě do 15 pracovních dnů od jejího nahlášení. Vada bude odstraněna v nejkratší možné lhůtě s ohledem na její povahu a dopad na činnost kupujícího či uživatele, pokud nebude dohodnuto jinak. Jde-li o vadu způsobenou důvody na straně kupujícího či uživatele, dohodne s prodávající s kupujícím či uživatelem další postup.
11. Zařazení vady do jednotlivých kategorií dle předchozího odstavce určuje kupující či uživatel.

12. Prodávající prohlašuje, že prodej je uskutečňován v souladu se zákonem č. 22/1997 Sb., o technických požadavcích na výrobky, ve znění pozdějších předpisů.
13. Záruka se nevztahuje na vady, které vzniknou v důsledku činnosti kupujícího, zejména:
- nedodržení pokynů prodávajícího či předpisů výrobce o používání a údržbě předmětu plnění, pokud byly prokazatelně předány kupujícímu;
 - násilné či svévolné poškození předmětu plnění;
 - nedodržení předepsané kvality elektrické sítě;
 - chybné obsluhy předmětu plnění;
 - neoprávněnými zásahy nepovolané třetí osoby;
 - vlivem vyšší moci, např. požáru, nebo jiné živelné katastrofy či jiných vnějších vlivů.
14. Prodávající je povinen zahájit bezplatné odstraňování reklamované vady vždy neprodleně a odstranit ji v co nejkratším možném termínu, s výjimkou vad, které není technicky a technologicky možné do této doby odstranit. V takovém případě, je dodavatel povinen o této skutečnosti písemně informovat zástupce uživatele a to ihned po zjištění této skutečnosti, nejpozději však ve lhůtě, ve které má být vada odstraněna, a bude dohodnuta jiná přiměřená lhůta. V případě takových vad, které mohou ohrozit závažným způsobem majetek kupujícího, je prodávající povinen vyvinout maximální úsilí k zajištění doby nástupu a poskytnutí záručního plnění i mimopracovní dny v co nejkratším čase.
15. V případě, že kupující či uživatel reklamují vadu, u které je sporné, zda je reklamáce oprávněná, je prodávající povinen tuto vadu odstranit ve sjednaných lhůtách bez ohledu na tuto skutečnost. Po odstranění vady má prodávající právo vydat prohlášení o neoprávněné reklamaci a má právo požadovat uhrazení skutečně a účelně vynaložených a prokázaných nákladů na odstranění vady. Prodávající má povinnost neoprávněnost reklamáce doložit. V případě, že se kupující a prodávající neshodnou na posouzení oprávněnosti reklamáce, rozhodne o její oprávněnosti znalec v příslušném oboru určený oběma smluvními stranami.

Článek 10 Odstoupení od smlouvy

Smluvní strany se dohodly na možném odstoupení od Smlouvy v následujících případech:

1. Kupující je oprávněn odstoupit od smlouvy v případech stanovených touto smlouvou.
2. Kupující je dále oprávněn odstoupit od smlouvy, jestliže by po uzavření smlouvy vůči majetku prodávajícího probíhalo insolvenční řízení.
3. Kupující je oprávněn od smlouvy odstoupit, pokud předmět plnění nebude dodán v souladu s technickými parametry uvedenými v příloze č. 1 této smlouvy, nebo v případě, kdy ve stanovené lhůtě prodávající v záruční době neodstraní vady zboží.
4. Prodávající je oprávněn od smlouvy odstoupit ze zákonných důvodů.
5. Odstoupí-li některá ze stran od této smlouvy, ať již na základě smluvního ujednání či ustanovení zákona, stanovují strany svá práva a povinnosti, trvající i po odstoupení od smlouvy, takto:
 - a) strany vstoupí neprodleně v jednání za účelem smírného vyřešení jejich vztahů;
 - b) prodávající je povinen do 14 dnů ode dne, kdy nastanou účinky odstoupení, převést již uhrazenou celou cenu zboží zpět na účet kupujícího a kupující se zavazuje ve stejné lhůtě převést zpět zboží prodávajícímu;

- c) strana, která porušila smluvní povinnost, jejíž porušení bylo důvodem odstoupení od této smlouvy, je povinna druhé straně nahradit náklady s odstoupením spojené. Tím není dotčen nárok na náhradu škody ani povinnost zaplatit smluvní pokutu.

Článek 11 Smluvní pokuty a úroky z prodlení

1. V případě prodlení prodávajícího s plněním předmětu dodávky nad rámec stanovený touto smlouvou, vzniká kupujícímu nárok na smluvní pokutu ve výši 0,05 % z fakturované částky za každý den prodlení, nebo může kupující od smlouvy odstoupit.
2. V případě prodlení kupujícího s úhradou kupní ceny nad rámec stanovený touto smlouvou, vzniká prodávajícímu nárok na smluvní pokutu ve výši 0,05 % z fakturované částky za každý den prodlení.
3. Při nesplnění záručních podmínek vzniká kupujícímu nárok na smluvní pokutu ve výši 1% ceny předmětného zboží za každý započatý pracovní den nad rámec stanoveného termínu pro odstranění vad.
4. Povinnost zaplatit úroky z prodlení a smluvní pokuty je do 14 kalendářních dnů od obdržení výzvy oprávněné strany stranou povinnou.
5. V případě škody vzniklé kupujícímu porušením povinností prodávajícího, je tento povinen škodu kupujícímu uhradit. Netýká se případů způsobených okolnostmi vylučujícími odpovědnost prodávajícího.
6. V případě porušení povinností odstranění vady ve smyslu článku 9 odst. 15 smlouvy vzniká kupujícímu právo na smluvní pokutu ve výši 1 % celkové kupní ceny za každý den prodlení s plněním povinností.
7. V případě neodstranění vady ani v dodatečné lhůtě či do nového termínu kontroly ve smyslu čl. 6 odst. 8 vzniká kupujícímu právo na smluvní pokutu ve výši 0,5 % celkové kupní ceny za každý den prodlení s odstraněním vady.

Článek 12 Vyšší moc

Prodávající neodpovídá za prodlení v plnění dodávek produktů a poskytování služeb, nebo za neplnění, způsobené nepředvídatelnými okolnostmi nebo příčinami, které nastaly nezávisle na jeho vůli a které ovlivnit není v jeho moci. Takovými okolnostmi se rozumí zejména války a revoluce, přírodní katastrofy, epidemie, karanténní omezení, stávky atd.

Článek 13 Odpovědnost za škody

Prodávající dodá zboží na své náklady a nebezpečí. V případě škody vzniklé kupujícímu porušením povinností prodávajícího, je tento povinen škodu kupujícímu uhradit. Toto ustanovení se netýká případů, kdy prodávající prokáže, že porušení povinností bylo způsobeno okolnostmi vylučujícími odpovědnost.

Článek 14 Další ujednání

1. Vlastníkem zboží, které je předmětem plnění veřejné zakázky, je prodávající.
2. Vlastnická práva k předmětu plnění, s výjimkou softwarových produktů, přecházejí na kupujícího dnem uhrazení kupní ceny. Je-li to relevantní, dnem uhrazení kupní ceny přechází na kupujícího právo užívat dodaný software. Prodávající tak poskytuje kupujícímu nevýhradní licenci k softwarovým produktům, která není teritoriálně omezena. Kupující je oprávněn převést pořízené licence softwarových produktů, které jsou součástí dodávky a jsou vázané na předmět plnění, na

třetí osobu, pokud jí převádí do vlastnictví předmět plnění. Odměna za poskytnutí licence je zahrnuta v ceně plnění. Způsob a podmínky využívání licence se řídí licenčními podmínkami vlastníka licenčních práv k software.

3. Právo užívat předmět plnění má kupující okamžikem podpisu předávacího protokolu.
4. Na zboží nejsou vztaženy žádné další podmínky případně omezení, které není přímo uvedeno v této smlouvě.
5. Smluvní strany se zavazují, že získá-li smluvní strana od druhé jakékoli osobní údaje, bude s nimi nakládat v souladu se zákonem 101/2000Sb., o ochraně osobních údajů, v platném znění.
6. Kupující je povinen poskytovat smluvní informace, vyplývající ze zvláštních právních předpisů, zejména zákona č. 106/1999 Sb., o svobodném přístupu k informacím, v platném znění.
7. Prodávající je povinen uchovávat veškeré doklady související s realizací předmětu smlouvy a jeho financováním (způsobem dle zákona 563/1991 Sb., o účetnictví v platném znění) včetně účetních dokladů minimálně do konce roku 2031 nebo po dobu nejméně 10 let ode dne poslední platby za provedené práce, závazná je lhůta, která je delší.
8. Dodavatel je povinen minimálně do konce roku 2031 resp. ve lhůtách dle předchozího odstavce poskytovat požadované informace a dokumentaci související s realizací projektu kupujícímu, zaměstnancům nebo zmocněncům pověřených orgánů (CRR, MMR ČR, MF ČR, Evropské komise, Evropského účetního dvora, Nejvyššího kontrolního úřadu, příslušného orgánu finanční správy a dalších oprávněných orgánů státní správy) a je povinen vytvořit výše uvedeným osobám podmínky k provedení kontroly vztahující se k realizaci projektu a poskytnout jim při provádění kontroly součinnost.

Použití poddodavatelů

9. Prodávající může pověřit provedením části plnění třetí osobu (dále jen „poddodavatel“) pouze za podmínek stanovených touto smlouvou. Při provádění plnění poddodavatelem prodávající odpovídá kupujícímu, jako by tuto část plnění prováděl sám.
10. Změnu v osobě jakéhokoli z poddodavatelů provede prodávající pouze s předchozím souhlasem kupujícího. Souhlas se změnou poddodavatele musí být učiněn písemnou formou. Poddodavatele, kterým prodávající prokazoval splnění kvalifikace v příslušném zadávacím řízení veřejné zakázky, je prodávající oprávněn změnit pouze ve výjimečných případech. Souhlas se změnou takového poddodavatele kupující nevydá do doby, než prodávající předloží potřebné doklady prokazující splnění kvalifikace jiným poddodavatelem minimálně v rozsahu, v jakém byla prokázána v zadávacím řízení veřejné zakázky.

Součinnost s ostatními dodavateli

11. Prodávající je povinen poskytnout maximální možnou součinnost všem dalším dodavatelům kupujícího, jejichž plnění je součástí realizace projektu.
12. Neodůvodněné či svévolné neposkytnutí součinnosti je podstatným porušením smluvních povinností.

Článek 15 Závěrečná ustanovení

1. Vztahy touto smlouvou neupravené se řídí příslušnými ustanoveními zákona č. 89/2012 Sb., občanský zákoník, v platném znění, a zákona č. 121/2000 Sb., o právu autorském, o právech souvisejících s právem autorským a o změně některých zákonů (autorský zákon) v platném znění.

2. Tuto smlouvu lze měnit nebo doplňovat po dohodě smluvních stran pouze písemnými, očíslovanými dodatky kupní smlouvy, podepsanými oprávněnými zástupci obou smluvních stran.
3. Smluvní strany souhlasí s uveřejněním smlouvy, jejích změn a dodatků v souladu s povinností stanovenou kupujícímu zákonem č. 134/2016 Sb., o zadávání veřejných zakázek, v účinném znění, v registru smluv ve smyslu zákona č. 340/2015 Sb., o zvláštních podmínkách účinnosti některých smluv, uveřejňování těchto smluv a o registru smluv (zákon o registru smluv), případně dle dalších právních předpisů upravujících povinnost uveřejnění dokumentů vztahujících se k plnění smlouvy. Prodávající výslovně prohlašuje, že veškeré informace, skutečnosti a veškerá dokumentace týkající se plnění smlouvy, které jsou případně předmětem obchodního tajemství a považují se za důvěrné, předem kupujícímu písemně a jasně označil a nejsou obsaženy v této smlouvě.
4. Uzavírá-li se tato kupní smlouva v listinné podobě, je vyhotovena v pěti stejnopisech s platností originálu, z nichž kupující obdrží tři vyhotovení a prodávající dvě vyhotovení.
5. Smlouva nabývá platnosti dnem jejího podpisu oprávněnými zástupci obou smluvních stran.
6. Smluvní strany shodně prohlašují, že smlouva byla podepsána dle jejich přání a svobodné vůle a na důkaz toho k ní připojují své právoplatné podpisy.
7. Uzavření této smlouvy bylo schváleno Radou Královéhradeckého kraje usnesením č. RK/21/1216/2021 ze dne 12. 7. 2021.

Za kupujícího v Hradci Králové

Za prodávajícího v Blatné 26. 7. 2021

.....

Mgr. Martin Červíček
hejtman kraje



Ing. Petr Langer
jednatel

TECHNICKÁ SPECIFIKACE A PARAMETRY POLOŽEK NABÍDKY

01, 02 – JEDNOLŮŽKOVÁ POSTEL

- Konstrukce lůžka dub masiv tl. 40 mm
- Ošetřeno lakem v přírodním odstínu – popř. moření dle vzorníku
- Přední části zaoblené
- Vysoké čelo a boční strana
- Úložný prostor – 2x velká zásuvka pojízdná lamino tl. 18 mm
- Úchytky kovové, povrchová úprava hliník mat – více druhů, možnost výběru ze vzorníku
- Provedení lůžka – vyrobeno na míru dle zadání
- Rošt Standard flex 18 - lamelový rošt s ručním polohováním u hlavy a u nohou
- Kování má 12 poloh jak u hlavy, tak u nohou
- Výška roštu 70 mm
- 18 březových lamel šířky 53 mm. Středová zóna je tužší a výztuž je ze 4 lamel pro vysokou nosnost
- Matrace výška 17,5 cm
- rozměry matrace dle vnitřního rozměru lůžka
- tvrdost matrace: tvrdší
- skladba matrace: asymetrická - z obou stran různá tvrdost
- hmotnostní kategorie: do 150 kg
- půdorysné zóny: 5 zón - tužší střed, měkčí kraje, ramenní zóna
- PUR pěny: standardní pěna 3545
- potah matrace: výběr z pěti druhů, potahy lze prát - podle typu do 60°C, 95°C nebo do 30°C
- zip potahu: standardně po dvou stranách, separační vrstva - umožní snadné sundání a navléknutí potahu
- kombinace s podkladem: lamelové a laťkové rošty
- hmotnost matrace: cca 13 kg u rozměru 90/200 cm



**ilustrační obrázek /ukázka
modelového provedení,
bude vyrobeno dle zadání**



03 – NOČNÍ STOLEK

- polička tvar T, materiál dub masiv tl. 20 mm
- skryté kotvení do rámu postele
- pojistné kotvení do zdi
- zaoblené rohy
- ošetřeno lakem v přírodním odstínu – popř. moření dle vzorníku
- rozměr dle zadání



04 – ŠATNÍ SKŘÍŇ

- provedení skříní vč. rozměrů na míru
- lepený lisovaný korpus DTDL tl. 18 mm s použitou hranou ABS 2 mm
- úložný prostor – šatní / policová část
- trojdílné posuvné dveře plné
- sokl s vestavěnou rektifikací pro vyrovnání nerovnosti podlah, možno osadit silikonovou lištou
- police na bezpečnostních nosičích zamezující posunutí či vypadnutí police
- pohledová nedělená záda umožňují použít skříně jako dělící prvek v prostoru
- použité značkové kování Sevrall s tlumením
- komfortní lehké a tiché ovládání
- úchytky kovové, povrchová úprava hliník mat – více druhů, možnost výběru ze vzorníku
- všechny typy skříní lze doplnit nástavcem pro rozšíření úložného prostoru
- dekor dub – výběr z více odstínů ze vzorníku
- určeno pro provozy s vyšším stupněm zatížení



05 – KOMODA

- provedení skříní vč. rozměrů na míru
- lepený lisovaný korpus DTDL tl. 18 mm s použitou hranou ABS 2 mm
- úložný prostor – dveře / zásuvková část / dveře
- závěsy s úhlem otevření 110° s tlumením
- 100% výsuv zásuvek Tandembox s tlumeným dojezdem
- sokl s vestavěnou rektifikací pro vyrovnání nerovnosti podlah, možno osadit silikonovou lištou
- naložená půda se zaoblenými rohy
- police na bezpečnostních nosičích zamezující posunutí či vypadnutí police
- pohledová nedělená záda umožňují použít skříně jako dělicí prvek v prostoru
- použité značkové kování
- komfortní lehké a tiché ovládání
- úchytky kovové, povrchová úprava hliník mat – více druhů, možnost výběru ze vzorníku
- dekor dub – výběr z více odstínů ze vzorníku
- určeno pro provozy s vyšším stupněm zatížení



06, 07, 08, 09 – PSACÍ STŮL

- Provedení DTDL tl. 18 mm
- Hrana ABS 2 mm
- Stolová deska s oblými rohy
- Pevná lisovaná konstrukce zpevněná lepením a kolíkováním
- Podstavná skříňka se zásuvkou a policí
- 100% výsuv zásuvky Tandembox s tlumeným dojezdem
- Police na bezpečnostních nosičích zamezujících posunutí či vypadnutí police
- Lub pod stolovou deskou pro zpevnění a zvýšení nosnosti stolu
- Rekfikace pro vyrovnání nerovností podlah
- dekor dub – výběr z více odstínů ze vzorníku
- možnost osazení kabelovou průchodkou
- úchytky kovové, povrchová úprava hliník mat – více druhů, možnost výběru ze vzorníku
- rozměr dle zadání

**ilustrační obrázek provedení/
spodní část pod zásuvkou otevřená polička**



10 – KONFERENČNÍ ŽIDLE S PODRUČKAMI

- Praktická stohovatelná konferenční židle v provedení celočalouněná (čalouněný sedák i opěrák)
- Nosnost 150 kg
- Kovový rám s možností lakování v odstínu chrom, stříbrná, černá
- Čalounění kvalitní látkou se 150 000 oděrů Martindale
- Plastové krytky proti poškození podlahové krytiny
- Područky PP, rám područek v odstínu chrom, stříbrná, černá
- Stohovatelná 15 ks



BONDAI

Látka kategorie 2

Složení: 100% Polyester

Gramáž: 250 g/m² ±2%, 350 g/bm ±2%

Šířka: 140 cm ±2%

Odolnost vůči prodření: 150.000 cyklů

Odolnost vůči ohni: BS EN 1021-1,2:2006, CRIB 5, BS 7176:1995, AM 18 NF D 60013

Stálost na světle: 6 (ISO 105 - B02:1999)

Stálost při tření: za vlhka: 4-5; za sucha: 4-5 (ISO 105 - X12:1995)

Obrázky (barevnost, struktura látky) mají pouze ilustrativní charakter.

Doporučujeme vybírat podle fyzického vzorníku.



11 – POLICE ZÁVĚSNÁ

- Provedení DTDL tl. 18 mm
- Hrana ABS 2 mm
- Bez horní půdy, bočnice
- Pevná lisovaná konstrukce zpevněná lepením a kolíkováním
- VČ. materiálu ke kotvení dle typu zdiva
- Plastové krytky v barvě dekoru lamina



12, 13 – KŘESLO, SEDACÍ SOUPRAVA

- Klasická sedací souprava s důrazem na absolutní komfort sezení
- kostra: bukový masiv + buková překližka
sedák: rám z bukové překližky a masivního buku s vlnovci zakrytými jatexem + pružinové jádro (Bonell)
zakryté jatexem + RUR pěna + PES rouno + potahový materiál
- opěrák: rám z bukové překližky a masivního buku + gumotextilní popruhy + studená PUR pěna
- čalounění kvalitní látkou s voděodpudivou a protišpinivou povrchovou úpravou
- bukové nožky
- šířka křesla a dvojsedu lze upravit na míru + zvýšený sed

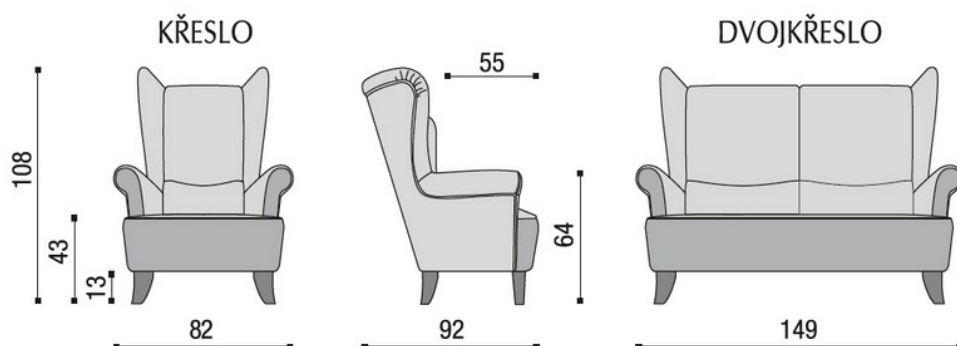

- Moderní tkanina přírodního vzhledu s jemnou tkanou strukturou. Látka je opatřena nešpinivou úpravou. Z toho vyplývá velmi snadná údržba, většina nečistot se snadno odstraní pouze vodou, příp. mýdlovým roztokem.
-
- Složení: 100 % polyester
- Gramáž: 350 g/m²
- Test oděru Martindale: 100 000 otáček

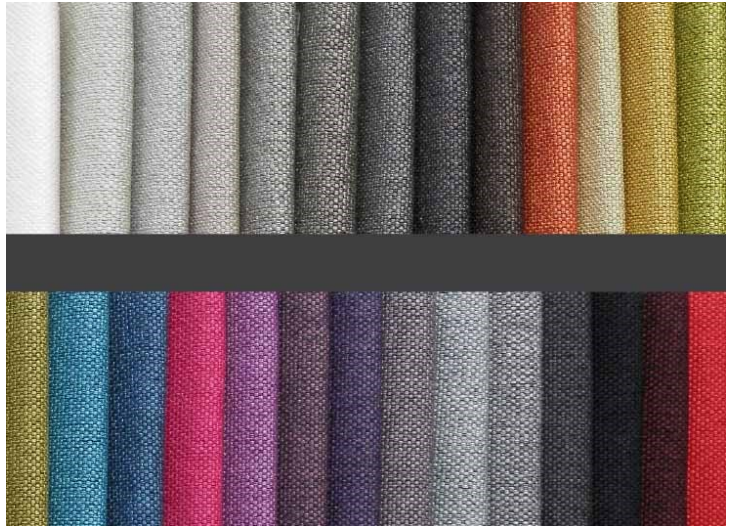

14 – KONFERENČNÍ STOLEK

- provedení masivní dřevo dub
- povrchová úprava lakování přírodní, popř. moření barvou
- 2x spodní odkládací polička
- Stolová deska se zaoblenými rohy
- Filcové podložky proti poškození podlahové krytiny
- Rozměr dle zadání
-



15 – OBÝVACÍ STĚNA

- Sestava dle zadávací dokumentace vyrobena na míru
- Lamino DTDL tl. 18 mm, hrana ABS 2 mm
- 3x závěsná skříňka, dveře plné / prosklené
- 2x závěsná police na kotvící trny – skryté kování
- Spodní skříňka s výsuvnými dvířky
- Kvalitní kování s tlumeným dovíráním
- Pevná lisovaná konstrukce zpevněná kolíkováním
- Závěsné kování s možností redukce roviny do vodováhy

- Sokl s rektifikací pro vyrovnání nerovností podlahy
- Kombinace dekorů dub/ bílá – barevné varianty dle výběru ze vzorníku



16 – JÍDELNÍ STŮL

- Rozměr 1600x900x780 mm
- Stolová deska tl. 30 mm se zaoblenými rohy, rám tl. 80x80 mm
- Ideální pro velké jídelní nebo obývací prostory
- Vyrobeno z lakovaného masivního dřeva dub
- Jednoduchý design, hodí se ke všem typům židlí nebo lavic
- Možnost moření do jiného odstínu
- Podjezdová výška min. 680 mm pro invalidní vozíček



17 – JÍDELNÍ ŽIDLE

- Materiál dub masiv
- Trnože pro zpevnění konstrukce
- Čalouněný sedák koženka
- Vysoké opěradlo
- Ergonomicky tvarovaná
- Nosnost 130 kg

- Celková výška židle: 94 cm
Výška po sedák: 47 cm
Šířka sedu: 41 cm
Hloubka sedu: 45 cm



18, 19, 22, 28 – SKŘÍŇĚ

- provedení skříní vč. rozměrů na míru
- lepený lisovaný korpus DTDL tl. 18 mm s použitou hranou ABS 2 mm
- úložný prostor – šatní / policová část
- trojdílné posuvné dveře plné/zrcadlo v rámu
- sokl s vestavěnou rektifikací pro vyrovnání nerovnosti podlah, možno osadit silikonovou lištou
- police na bezpečnostních nosičích zamezující posunutí či vypadnutí police
- pohledová nedělená záda umožňují použít skříně jako dělicí prvek v prostoru
- použité značkové kování Sevrill s tlumením
- komfortní lehké a tiché ovládání
- úchytky kovové, povrchová úprava hliník mat – více druhů, možnost výběru ze vzorníku
- všechny typy skříní lze doplnit nástavcem pro rozšíření úložného prostoru
- dekor dub – výběr z více odstínů ze vzorníku
- určeno pro provozy s vyšším stupněm zatížení



21 – KOMODA

- provedení skříní vč. rozměrů na míru
- lepený lisovaný korpus DTDL tl. 18 mm s použitou hranou ABS 2 mm
- úložný prostor – 2x horní zásuvka/spodní plná dvířka
- závěsy s úhlem otevření 110° s tlumením
- 100% výsuv zásuvek Tandembox s tlumeným dojezdem
- sokl s vestavěnou rektifikací pro vyrovnání nerovnosti podlah, možno osadit silikonovou lištou
- naložená půda se zaoblenými rohy
- police na bezpečnostních nosičích zamezující posunutí či vypadnutí police
- pohledová nedělená záda umožňují použít skříně jako dělicí prvek v prostoru
- použité značkové kování
- komfortní lehké a tiché ovládání
- úchytky kovové, povrchová úprava hliník mat – více druhů, možnost výběru ze vzorníku
- dekor dub – výběr z více odstínů ze vzorníku
- určeno pro provozy s vyšším stupněm zatížení



23 – BOTNÍK

- provedení skříní vč. rozměrů na míru
- lepený lisovaný korpus DTDL tl. 18 mm s použitou hranou ABS 2 mm
- bez dvířek, s vnitřním členěním 10 x box
- sokl s rektifikací
- horní čalouněný sedák tmavě šedý



24 – PSACÍ STŮL

- Provedení DTDL tl. 18 mm
- Hrana ABS 2 mm
- Stolová deska zesílená tl. 25 mm
- Pevná lisovaná konstrukce zpevněná lepením a kolíkováním
- Lub pod stolovou deskou pro zpevnění a zvýšení nosnosti stolu
- Rektifikace pro vyrovnání nerovností podlah
- dekor dub – výběr z více odstínů ze vzorníku
- možnost osazení kabelovou průchodkou
- rozměr dle zadání



25 – UZAMYKATELNÝ KONTEJNER

- rozměry dle zadání
- velmi tuhý lisovaný korpus z laminované dřevotřískové desky tl. 18 mm
- hrana ABS tl. 2 mm pro vyšší mechanickou odolnost
- kovové zásuvky s možností dalšího členění
- horní zásuvka uzamykatelná
- 100% výsuv Blum Tandembox s tichým dojezdem
- 4 x kolečko s brzdou
- úchytky kovové, povrchová úprava hliník mat – více druhů, možnost výběru ze vzorníku
- Dekor dub, čela zásuvek bílá - možnost výběru více barev každého odstínu ze vzorníků



26 – ŽIDLE KANCELÁŘSKÁ

- velmi oblíbená kancelářská židle s područkami a houpacím mechanismem s aretací v základní poloze a nastavitelnou silou protiváhy

- výškově stavitelný píst
- chromový kříž
- pojezdová kolečka černý plast
- nosnost 120 kg
- čalounění černá membránová tkanina
- područky pevné s PP topem
- síťovaný opěrák s hlavovou opěrkou



27 – KARTOTÉKA

- kartotéka ve světle šedém provedení
- formát A4
- centrální uzamykání všech zásuvek cylindrickým zámkem se 2 klíči
- ochrana proti převážení - nelze vysunout více zásuvek najednou
- kvalitní 100% teleskopické výsuvy s lehkým chodem
- ochrana proti vypadnutí zásuvky
- vnitřní rozměry zásuvky v × š × h (mm): 270 × 322 × 533
- nosnost zásuvky 40 kg



29 – STŮL

- Rozměr 800x500x700 mm
- Stolová deska tl. 30 mm se zaoblenými rohy, rám tl. 80x80 mm
- Ideální pro velké jídelní nebo obývací prostory
- Vyrobeno z lakovaného masivního dřeva dub
- Jednoduchý design, hodí se ke všem typům židlí nebo lavic
- Možnost moření do jiného odstínu



REKAPITULACE STAVBY

Kód: 2019/015/2

Stavba: **Zvýšení dostupnosti komunitních pobytových služeb v lokalitě Náchod - Nábytek**

KSO:
Místo: Náchod

CC-CZ:
Datum: 31.03.2021

Zadavatel:
Královehradecký kraj, Pivovarské nám. 1245/2

IČ:
DIČ:

Uchazeč:
LANGER INTERIÉRY s.r.o.

IČ: 24291480
DIČ: CZ24291480

Projektant:
Projecticon s.r.o., A. Kopecského 151, Nový Hrádek

IČ:
DIČ:

Zpracovatel:

IČ:
DIČ:

Poznámka:

POZN: Uvedené rozměry nábytku jsou návrhové. Po domluvě s investorem a projektantem je možnost korekce návrhu dle standardizace vybraného dodavatele. Před výrobou vybavení musí být návrh odsouhlasen investorem. Ceny zahrnují nábytek, dopravu a montáž.

Cena bez DPH			591 396,00
---------------------	--	--	-------------------

	Sazba daně	Základ daně	Výše daně
DPH základní	21,00%	591 396,00	124 193,16
snížená	15,00%	0,00	0,00

Cena s DPH	v	CZK	715 589,16
-------------------	----------	------------	-------------------

Projektant

Zpracovatel

Datum a podpis:

Razítko

Datum a podpis:

Razítko

Objednavatel

Uchazeč

Datum a podpis:

Razítko

Datum a podpis:

Razítko

REKAPITULACE OBJEKTŮ STAVBY A SOUPISŮ PRACÍ

Kód: 2019/015/2

Stavba: Zvýšení dostupnosti komunitních pobytových služeb v lokalitě Náchod - Nábytek

Místo: Náchod

Datum: 31.03.2021

Zadavatel: Královehradecký kraj, Pivovarské nám. 1245/2

Projektant: Projecticon s.r.o., A.
Kopeckého 151, Nový
Hrádek

Uchazeč: LANGER INTERIÉRY s.r.o.

Zpracovatel:

Kód	Popis	Cena bez DPH [CZK]	Cena s DPH [CZK]
Náklady z rozpočtů		591 396,00	715 589,16
01	Výpis vybavení - nábytek	591 396,00	715 589,16

KRYCÍ LIST SOUPISU PRACÍ

Stavba:

Zvýšení dostupnosti komunitních pobytových služeb v lokalitě Náchod - Nábytek

Objekt:

01 - Výpis vybavení - nábytek

KSO:

Místo: Náchod

CC-CZ:

Datum: 31.03.2021

Zadavatel:

Královehřeadecký kraj, Pivovarské nám. 1245/2

IČ:

DIČ:

Uchazeč:

LANGER INTERIÉRY s.r.o.

IČ:

24291480

DIČ:

CZ24291480

Projektant:

Projecticon s.r.o., A. Kopeckého 151, Nový Hrádek

IČ:

DIČ:

Zpracovatel:

IČ:

DIČ:

Poznámka:

Cena bez DPH				591 396,00
---------------------	--	--	--	-------------------

	Základ daně	Sazba daně	Výše daně
DPH základní	591 396,00	21,00%	124 193,16
DPH snížená	0,00	15,00%	0,00

Cena s DPH	v CZK	715 589,16
-------------------	--------------	-------------------

Projektant

Zpracovatel

Datum a podpis:

Razítko

Datum a podpis:

Razítko

Objednavatel

Uchazeč

Datum a podpis:

Razítko

Datum a podpis:

Razítko

REKAPITULACE ČLENĚNÍ SOUPISU PRACÍ

Stavba:

Zvýšení dostupnosti komunitních pobytových služeb v lokalitě Náchod - Nábytek

Objekt:

01 - Výpis vybavení - nábytek

Místo: Náchod

Datum: 31.03.2021

Zadavatel: Královohradecký kraj, Pivovarské nám. 1245/2

Projektant: Projecticon s.r.o.,
A. Kopeckého 151,
Nový Hrádek

Uchazeč: LANGER INTERIÉRY s.r.o.

Zpracovatel:

Kód dílu - Popis

Cena celkem [CZK]

Náklady ze soupisu prací

591 396,00

PSV - Práce a dodávky PSV

591 396,00

766 - Nábytek a vybavení

591 396,00

SOUPIS PRACÍ

Stavba:

Zvýšení dostupnosti komunitních pobytových služeb v lokalitě Náchod - Nábytek

Objekt:

01 - Výpis vybavení - nábytek

Místo: Náchod

Datum: 31.03.2021

Zadavatel: Královohradecký kraj, Pivovarské nám. 1245/2

Projektant: Projecticon s.r.o.,
A. Kopeckého 151,
Nový Hrádek

Uchazeč: LANGER INTERIÉRY s.r.o.

Zpracovatel:

PČ	Typ	Kód	Popis	MJ	Množství	J.cena [CZK]	Cena celkem [CZK]	Cenová soustava
----	-----	-----	-------	----	----------	--------------	-------------------	-----------------

Náklady soupisu celkem

591 396,00

D PSV Práce a dodávky PSV

591 396,00

D 766 Nábytek a vybavení





591 396,00

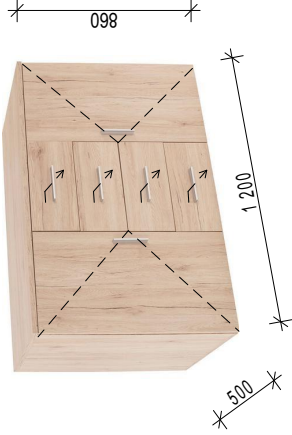
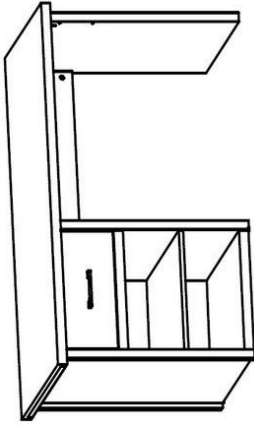
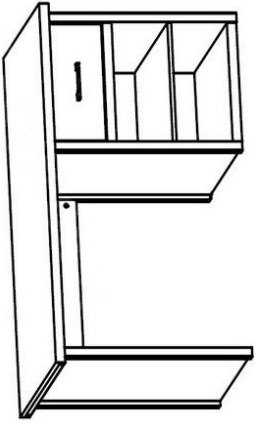
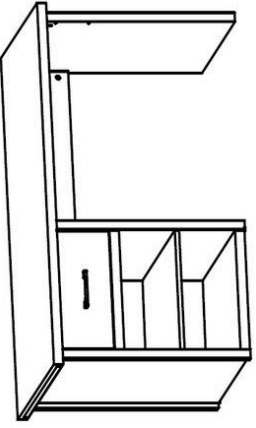

1	K	766R01	01 - D+M Postel 90x200 cm s čelem a úložným prostorem na lůžkoviny, včetně dřev. roštu a matrace, dle specifikace PD a výběru investora	kus	3,000	24 413,00	73 239,00	
2	K	766R02	02 - D+M Postel 90x200 cm s čelem a úložným prostorem na lůžkoviny, včetně dřev. roštu a matrace, dle specifikace PD a výběru investora	kus	3,000	24 413,00	73 239,00	
3	K	766R03	03 - D+M Noční stolek - polička 35x35 cm, dle specifikace PD a výběru investora	kus	6,000	1 166,00	6 996,00	
4	K	766R04	04 - D+M Šatní skříň 215x60x200 cm, třídílná, dle specifikace PD a výběru investora	kus	6,000	11 044,00	66 264,00	
5	K	766R05	05 - D+M Komoda 120x86x50cm, třídílná, dle specifikace PD a výběru investora	kus	6,000	4 945,00	29 670,00	
6	K	766R06.1	06 - D+M Psací stůl 140x77x80 cm - levý, dle specifikace PD a výběru investora	kus	1,000	3 240,00	3 240,00	
7	K	766R06.2	07 - D+M Psací stůl 140x77x80 cm - pravý, dle specifikace PD a výběru investora	kus	2,000	3 240,00	6 480,00	
8	K	766R06.3	08 - D+M Psací stůl 160x77x80 cm - levý, dle specifikace PD a výběru investora	kus	2,000	3 340,00	6 680,00	
9	K	766R06.4	09 - D+M Psací stůl 160x77x80 cm - pravý, dle specifikace PD a výběru investora	kus	1,000	3 340,00	3 340,00	
10	K	766R07	10 - D+M Židle konferenční s područkami 45x43x42(82) cm, dle specifikace PD a výběru investora	kus	7,000	1 759,00	12 313,00	
11	K	766R08	11 - D+M police závěsná 100x20x20 cm, dle specifikace PD a výběru investora	kus	13,000	1 048,00	13 624,00	
12	K	766R09	12 - D+M Křeslo 75x105x 87cm, dle specifikace PD a výběru investora	kus	6,000	9 158,00	54 948,00	
	vv		1*6 'Přepočtené koeficientem množství		6,000			
13	K	766R10	13 - D+M Sedací souprava 2+1+1, dle specifikace PD a výběru investora	kus	2,000	31 053,00	62 106,00	
	vv		0,3333333333333333*6 'Přepočtené koeficientem množství		2,000			
14	K	766R11	14 - D+M konferenční stolek 100x65x45 cm, dle specifikace PD a výběru investora	kus	2,000	6 250,00	12 500,00	
15	K	766R12	15 - D+M Obývací stěna, sestava, dle specifikace PD a výběru investora	kus	2,000	10 666,00	21 332,00	
16	K	766R14	16 - D+M Jídelní stůl 160x77x90 cm, dle specifikace PD a výběru investora	kus	2,000	11 496,00	22 992,00	
17	K	766R15	17 - D+M Jídelní židle 47x41x47 cm, dle specifikace PD a výběru investora	kus	8,000	2 450,00	19 600,00	
18	K	766R24	18 - D+M Víceúčelová skříň 120x182x60, dle specifikace PD a výběru investora	kus	2,000	12 922,00	25 844,00	
19	K	766R25	19 - D+M Šatní skříň 135x200x60 cm, dle specifikace PD a výběru investora	kus	1,000	13 292,00	13 292,00	
20	K	766R26	20 - D+M Věšáková stěna se zrcadlem 130x190x40 cm, dle specifikace PD a výběru investora	kus	2,000	3 196,00	6 392,00	
21	K	766R27	21 - D+M Komoda 110x81x40 cm, dle specifikace PD a výběru investora	kus	1,000	3 745,00	3 745,00	
22	K	766R28	22 - D+M Víceúčelová skříň 160x250x60 cm, dle specifikace PD a výběru investora	kus	1,000	14 321,00	14 321,00	
23	K	766R29	23 - D+M Botník 103x48x30 cm, dle specifikace PD a výběru investora	kus	2,000	4 076,00	8 152,00	
24	K	766R30	24 - D+M Psací stůl 160x75x70 cm, dle specifikace PD a výběru investora	kus	1,000	2 347,00	2 347,00	
25	K	766R31	25 - D+M Uzamykatelný kontejner 39x61,5x41 cm, dle specifikace PD a výběru investora	kus	1,000	3 000,00	3 000,00	
26	K	766R32	26 - D+M Židle kancelářská 62x120x64 cm, dle specifikace PD a výběru investora	kus	1,000	1 419,00	1 419,00	
27	K	766R33	27 - D+M Kartotéka 41x71x62 cm, dle specifikace PD a výběru investora	kus	1,000	3 013,00	3 013,00	

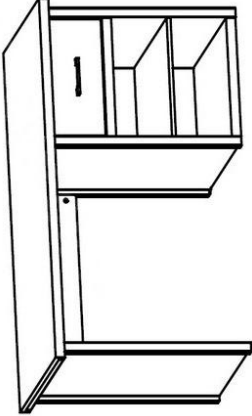
PČ	Typ	Kód	Popis	MJ	Množství	J.cena [CZK]	Cena celkem [CZK]	Cenová soustava
28	K	766R34	28 - D+M Šatní skříň 120x200x60 cm, dle specifikace PD a výběru investora	kus	1,000	12 292,00	12 292,00	
29	K	766R35	29 - D+M Stůl 80x70x50 cm, dle specifikace PD a výběru investora	kus	1,000	9 016,00	9 016,00	

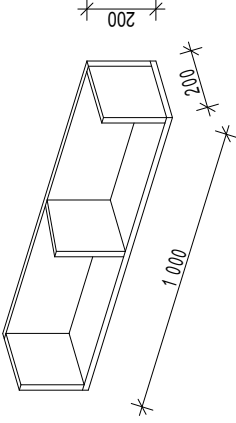
OZN.	POPIS	SCHÉMA	MATERIÁL/ODSTÍN	POČET KUSŮ
01	<p>JEDNOLŮŽKOVÁ POSTEL 90x200 cm ČELO POSTELE U HLAVY VLEVO A U ZDI MASIVNÍ LAKOVANÉ PROVEDENÍ tl. 40 mm, NOSNOST 150 kg ZAOKLENÍ PŘEDNÍCH ROHŮ</p> <p>POJÍZDNÉ ZÁSUVKY POD POSTELÍ S ÚLOŽNÝM PROSTOREM DTD DÝHOVANÉ PROVEDENÍ tl. 19 mm MADLA ZÁSUVEK HLINÍKOVÁ MATNÁ</p> <p>MECHANICKY POLOOVATELNÝ ROŠT NOSNOTI 150 kg MATRACE S DVĚMI TUHOSTMI NOSNOSTI 150 kg</p>		KONSTRUKCE POSTELE MASIVNÍ DUB ZÁSUVKY DTDL LAMINO DUB	3
02	<p>JEDNOLŮŽKOVÁ POSTEL 90x200 cm ČELO POSTELE U HLAVY VLEVO A U ZDI MASIVNÍ LAKOVANÉ PROVEDENÍ tl. 40 mm, NOSNOST 150 kg ZAOKLENÍ PŘEDNÍCH ROHŮ</p> <p>POJÍZDNÉ ZÁSUVKY POD POSTELÍ S ÚLOŽNÝM PROSTOREM DTD DÝHOVANÉ PROVEDENÍ tl. 19 mm MADLA ZÁSUVEK HLINÍKOVÁ MATNÁ</p> <p>MECHANICKY POLOOVATELNÝ ROŠT NOSNOTI 150 kg MATRACE S DVĚMI TUHOSTMI NOSNOSTI 150 kg</p>		KONSTRUKCE POSTELE MASIVNÍ DUB ZÁSUVKY DTDL LAMINO DUB	3
03	<p>NOČNÍ STLEK - POLIČKA 35x35 cm POLIČKA KOTVENÁ DO ZDI A RÁMU POSTELE PROVEDENÍ PRO MOŽNOST VÝSUVU ZÁSUVEK POSTELE MASIVNÍ DUB tl. 20 mm ZAOKLENÍ PŘEDNÍCH ROHŮ</p>		MASIVNÍ DUB	6
04	<p>ŠATNÍ SKŘÍŇ 215x60x200 cm KVALITNÍ DTDL PROVEDENÍ tl. 19 mm POSUVNÉ TŘÍDILNÉ DVEŘE DVEŘE PLNÉ BEZ ZRCADLA 5x SVISLÁ POLICE, 2xSPODNÍ POLICE ŠATNÍ STAHOVACÍ TYČ MADLA DVEŘÍ HLINÍKOVÁ MATNÁ</p>		DTDL LAMINO DEKOR DUB	6

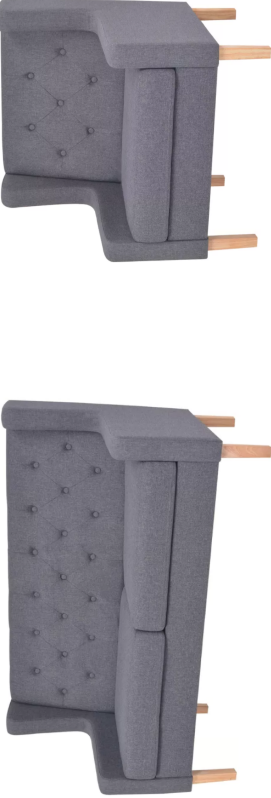

OZN.	POPIS	SCHEMA	MATERIÁL/ODSTÍN	POČET KUSŮ
05	<p>KOMODA 120x86x50 cm KVALITNÍ DTDL PROVEDENÍ tl. 19 mm TŘÍDILNÁ 2x KRAJNÍ OTEVÍRAVÉ DVEŘE - 3x VNITŘNÍ POLICE 4x ZÁSUVKY VE STŘEDNÍ ČÁSTI S KOVOVÝMI BOČNÍMI POJEZDY ÚCHYTKY HLINÍKOVÉ MATNÉ - JEDNOTNÉ PRO VŠECHNY KUSY NÁBYTKU POKOJE ZAOBLENÍ PŘEDNÍCH ROHŮ</p>		<p>DTDL LAMINO DEKOR DUB</p>	<p>6</p>
06	<p>PSACÍ STŮL - LEVÝ - 140x77x80 cm (ŠxVxH) KVALITNÍ DTDL PROVEDENÍ tl. 19 mm UKLÁDACÍ PROSTOR NA LEVÉ STRANĚ š. 40 cm ZÁSUVKA S KOVOVÝMI BOČNÍMI POJEZDY 2 x OTEVŘENÁ POLICE ZAOBLENÍ PŘEDNÍCH ROHŮ ÚCHYTKY HLINÍKOVÉ MATNÉ - JEDNOTNÉ PRO VŠECHNY KUSY NÁBYTKU POKOJE</p>		<p>DTDL LAMINO DEKOR DUB</p>	<p>1</p>
07	<p>PSACÍ STŮL - PRAVÝ - 140x77x80 cm (ŠxVxH) KVALITNÍ DTDL PROVEDENÍ tl. 19 mm UKLÁDACÍ PROSTOR NA PRAVÉ STRANĚ š. 40 cm ZÁSUVKA S KOVOVÝMI BOČNÍMI POJEZDY 2 x OTEVŘENÁ POLICE ZAOBLENÍ PŘEDNÍCH ROHŮ ÚCHYTKY HLINÍKOVÉ MATNÉ - JEDNOTNÉ PRO VŠECHNY KUSY NÁBYTKU POKOJE</p>		<p>DTDL LAMINO DEKOR DUB</p>	<p>2</p>
08	<p>PSACÍ STŮL - LEVÝ - 160x77x80 cm (ŠxVxH) KVALITNÍ DTDL PROVEDENÍ tl. 19 mm UKLÁDACÍ PROSTOR NA LEVÉ STRANĚ š. 40 cm ZÁSUVKA S KOVOVÝMI BOČNÍMI POJEZDY 2 x OTEVŘENÁ POLICE ZAOBLENÍ PŘEDNÍCH ROHŮ PROVEDENÍ PRO OSOBU NA INVALIDNÍM VOZÍKU PROSTOR PRO VJEZD VOZÍKU min. š. 90 cm, min. v. 68 cm ÚCHYTKY HLINÍKOVÉ MATNÉ - JEDNOTNÉ PRO VŠECHNY KUSY NÁBYTKU POKOJE</p>		<p>DTDL LAMINO DEKOR DUB</p>	<p>2</p>

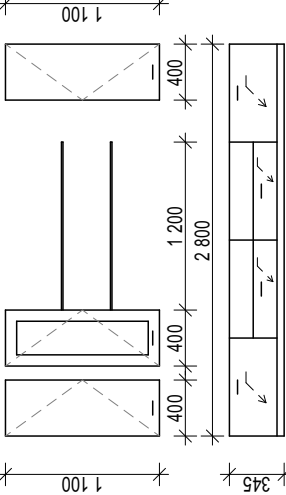
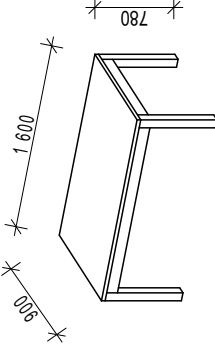
OZN.	POPIS	SCHEMA	MATERIÁL/ODSTÍN	POČET KUSŮ
09	<p>PSACÍ STŮL - PRAVÝ - 160x77x80 cm (ŠxVxH) KVALITNÍ DTDL PROVEDENÍ tl. 19 mm UKLÁDACÍ PROSTOR NA PRAVÉ STRANĚ š. 40 cm ZÁSUVKA S KOVOVÝMI BOČNÍMI POJEZDY 2 x OTEVŘENÁ POLICE ZAOBLZENÍ PŘEDNÍCH ROHŮ PROVEDENÍ PRO OSOBU NA INVALIDNÍM VOZÍČKU PROSTOR PRO VJEZD VOZÍČKU min. š. 90 cm, min. v. 68 cm ÚCHYTKY HLINÍKOVÉ MATNÉ - JEDNOTNÉ PRO VŠECHNY KUSY NÁBYTKU POKOJE</p>		DTDL LAMINO DEKOR DUB	1
10	<p>ŽIDLE KONFERENČNÍ S PODRUČKAMI KOVOVÁ KONSTRUKCE LAKOVANÁ SEDÁK A OPĚRÁK ČALOUNĚN DO PRUŽNÉ ODOLNÉ LÁTKY PLASTOVÉ ZÁTĚKY NOHOU NOSNOST 150 kg 45x43x42(82) cm (ŠxHxV podsedáku)</p>		BARVA ŠEDÁ	7
11	<p>POLICE ZÁVĚSNÁ - 100x20x20 cm (ŠxVxH) KVALITNÍ DTDL PROVEDENÍ tl. 19 mm DĚLENÁ BOČNICEMI KOTVENÍ DO ZDI POMOCÍ ZADNÍHO DÍLU VČ. KOTEVNÍHO MATERIÁLU A KRYCÍCH KLOBOUČKŮ V BARVĚ DEKORU</p>		DTDL LAMINO DEKOR DUB	13
12	<p>KŘESLO 75x105x87 cm (ŠxVxH) TEXTILNÍ KŘESLO S PODRUČKAMI DŘEVĚNÝ RÁM, DŘEVĚNÉ NOHY TEXTILNÍ ČALOUNĚNÍ VYSOKÉ OPĚRADLO NOSNOST 150 kg</p>		DŘEVĚNÝ RÁM TEXTILNÍ ČALOUNĚNÍ BARVA ŠEDÁ	6

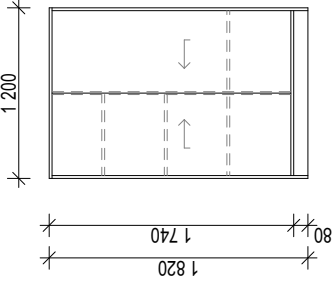
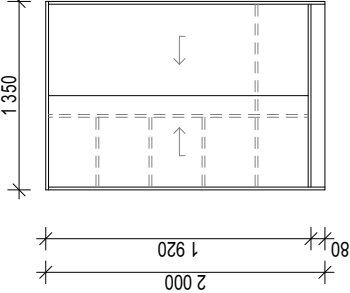
OZN.	POPIS	SCHEMA	MATERIÁL/ODSTÍN	POČET KUSŮ
13	<p>SEDACÍ SOUPRAVA 2+1+1 KOMBINACE DVOUSEDAKU S DVĚMA KŘESLY DŘEVĚNÝ RÁM, DŘEVĚNÉ NOHY + TEXTILNÍ ČALOUNĚNÍ VÝŠKA SEDÁKU OD ZEMĚ min. 45 cm VYSOKÉ OPĚRADLO PODRUČKY DVOUSEDAK 140x68x90 cm (ŠxHxV) KŘESLO 76x68x90 cm (ŠxHxV)</p>		<p>DŘEVĚNÝ RÁM TEXTILNÍ ČALOUNĚNÍ BARVA ŠEDA</p>	<p>2</p>
14	<p>STOLEK KONFERENCEČNÍ MASIVNÍ LAKOVANÉ DŘEVO BEZ PROSKLENÍ DVĚ ODKLADACÍ POLICE 100x65x45 cm (ŠxHxV) ZAOBLENÍ ROHŮ</p>		<p>MASIVNÍ LAKOVANÝ DUB</p>	<p>2</p>
15	<p>OBÝVACÍ STĚNA KVALITNÍ DTDL PROVEDENÍ tl. 19 mm SPODNÍ SKŘÍŇKA 280x42x34,5 cm (ŠxHxV) 2x ZÁVĚSNÁ SKŘÍŇKA 40x32x110 cm (ŠxHxV) ZÁVĚSNÁ VITRÍNA 40x32x110 cm (ŠxHxV) 2x ZÁVĚSNÁ POLICE 120x24x110 cm (ŠxHxV) KVALITNÍ KOVÁNÍ KOVOVÉ VÝSUVY SKŘÍŇK S POMALÝM TLUMENÝM DORAZEM ŮCHYTKY HLINÍKOVÉ MATNĚ VČ. KOTEVNÍHO MATERIÁLU A KRYCÍCH KLOBOUČKŮ V BARVĚ DEKORU</p>		<p>DTDL LAMINO DEKOR KOMBINACE DUB/BÍLÁ MATNÁ</p>	<p>2</p>
16	<p>JÍDELNÍ STŮL 160x78x90 cm (ŠxVxH) MASIVNÍ LAKOVANÉ DŘEVO DESKA 160x90x3 cm NOHY 8x8 cm PODJEZDOVÁ VÝŠKA PRO INVALIDNÍ VOZÍK min. 680 mm ZAOBLENÍ ROHŮ</p>		<p>MASIVNÍ LAKOVANÝ DUB</p>	<p>2</p>

OZN.	POPIS	SCHEMA	MATERIÁL/ODSTÍN	POČET KUSŮ
(17)	<p>JÍDELNÍ ŽIDLE DŘEVĚNÁ KONSTRUKCE S OPĚRADLEM KOŽENKOVÝ SEDÁK SEDÁK 47x41x47cm (ŠxHxV)</p>		DŘEVĚNÁ KONSTRUKCE S OPĚRADLEM KOŽENKOVÝ SEDÁK DUB/ ŽLUTOORANŽOVÁ	8
(18)	<p>VÍCEÚČELOVÁ SKŘÍŇ - 120x182x50 cm (ŠxVxH) KVALITNÍ DTDL PROVEDENÍ tl. 19 mm POSUVNÉ DVOUDÍLNÉ DVEŘE DVEŘE PLNÉ BEZ ZRCADLA 4x SVISLÁ POLICE, 1xSPODNÍ POLICE ŠATNÍ STAHOVACÍ TYČ MADLA DVEŘÍ HLINÍKOVÁ MATNÁ</p>		DTDL LAMINO DEKOR DUB	2
(19)	<p>ŠATNÍ SKŘÍŇ 135x200x60 cm (ŠxVxH) KVALITNÍ DTDL PROVEDENÍ tl. 19 mm POSUVNÉ DVOUDÍLNÉ DVEŘE DVEŘE PLNÉ BEZ ZRCADLA 4x SVISLÁ POLICE, 1xSPODNÍ POLICE ŠATNÍ STAHOVACÍ TYČ MADLA DVEŘÍ HLINÍKOVÁ MATNÁ</p>		DTDL LAMINO DEKOR DUB	1

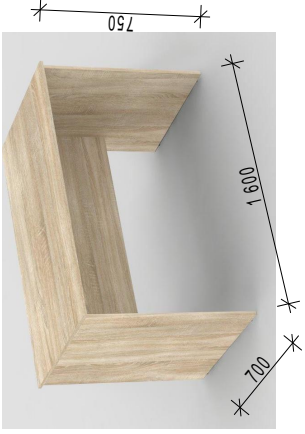
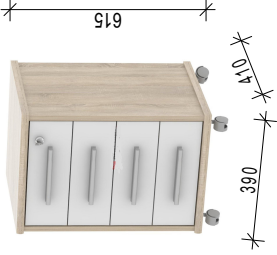
OZN.	POPIS	SCHÉMA	MATERIÁL/ODSTÍN	POČET KUSŮ
20	<p>VĚŠÁKOVÁ STĚNA SE ZRCADLEM 130x190x40 cm (ŠxVxH) KVALITNÍ DTDL PROVEDENÍ tl. 19 mm 4x VĚŠÁK VÝKLOPNÝ BOTNÍK; KOVOVÉ DRŽÁKY, KVALITNÍ KOVÁNÍ OTEVÍRANÁ SKŘÍŇKA SE ŠUPLETEM, KOVOVÉ POJEZDY, KVALITNÍ KOVÁNÍ ZRCADLO ZAOBLENÍ PŘEDNÍCH ROHŮ ÚCHYTKY HLINÍKOVÉ MATNÉ VČ. KOTEVNÍHO MATERIÁLU A KRYCÍCH KLOBOUČKŮ V BARVĚ DEKORU</p>		<p>DTDL LAMINO DEKOR DUB</p>	2
21	<p>KOMODA 110x81x40 cm (ŠxVxH) KVALITNÍ DTDL PROVEDENÍ tl. 19 mm 2x ZÁSUVKA S KOVOVÝMI POJEZDY 2x DVÍŘKA - 2x POLICE ZAOBLENÍ PŘEDNÍCH ROHŮ ÚCHYTKY HLINÍKOVÉ MATNÉ</p>		<p>DTDL LAMINO DEKOR DUB</p>	1
22	<p>VÍCEÚČELOVÁ SKŘÍŇ - 160x250x60 cm (ŠxVxH) KVALITNÍ DTDL PROVEDENÍ tl. 19 mm POSUVNÉ DVOU DÍLNĚ DVEŘE PLNÉ 8x POLICE ŠATNÍ TYČ MADLA DVEŘÍ HLINÍKOVÁ MATNÁ</p>		<p>DTDL LAMINO DEKOR DUB</p>	1
23	<p>BOTNÍK 103x48x40 cm (ŠxVxH) KVALITNÍ DTDL LAMINO PROVEDENÍ tl. 19 mm 10x ÚLOŽNÝ BOX POLSTROVANÝ SEDÁK</p>		<p>DTDL LAMINO BARVA BILÁ MATNÁ SEDÁK TMAVĚ ŠEDÝ</p>	2

OZN.	POPIS	SCHÉMA	MATERIÁL/ODSTÍN	POČET KUSŮ
24	<p>PSACÍ STŮL 160x75x70 cm (ŠxVxH) KVALITNÍ DTDL PROVEDENÍ tl. 19 mm BEZ ULOŽNÉHO PROSTORU</p>		<p>DTDL LAMINO DEKOR DUB</p>	<p>1</p>
25	<p>UZAMYKATELNÝ KONTEJER 39x61,5x41 cm (ŠxVxH) KVALITNÍ DTDL PROVEDENÍ tl. 19 mm 4x ZÁSUVKA S KOVOVÝMI POJEZDY, 1x UZAMYKATELNÁ POJEZDOVÁ KOLEČKA PLASTOVÁ ÚCHYTKY HLINÍKOVÉ MATNÉ UMÍSTĚNÍ POD PSACÍ STŮL</p>		<p>DTDL LAMINO DEKOR DUB BÍLÁ MATNÁ</p>	<p>1</p>
26	<p>ŽIDLE KANCELÁŘSKÁ - 62x120x64 cm (ŠxVxH) POLOHOVATELNÁ OPĚRKA NASTAVENÍ VÝŠKY SEDADLA KOVOVÝ PODSTAVEC ČALOUNĚNÍ Z MEMBRÁNOVÉ TKANINY POJEZDOVÁ KOLEČKA PLASTOVÁ NOSNOST 120 kg</p>		<p>KOVOVÝ PODSTAVEC ČALOUNĚNÍ Z MEMBRÁNOVÉ TKANINY ČERNÉ</p>	<p>1</p>
27	<p>KARTOTÉKA - 41x71x62 cm (ŠxVxH) 2x ZÁSUVKA PRO DOKUMENTY FORMÁTU A4 CENTRÁLNÍ ZÁMEK PŘESNÉ TELESKOPICKÉ VEDENÍ S KULÍČKOVÝMI LOŽISKY PRO LEHKÝ A TICHÝ CHOD PLYNÝ VÝSUV ZÁBRANY PROTI VYPADNUTÍ ZÁSUVEK NOSNOST JEDNÉ ZÁSUVKY min. 30 kg</p>		<p>SVĚTLÉ ŠEDÁ</p>	<p>1</p>

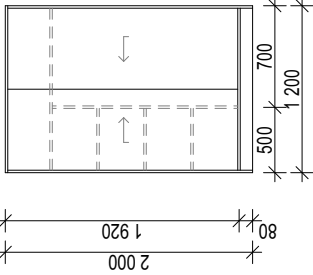
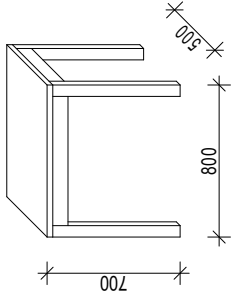
OZN.	POPIS	SCHEMA	MATERIÁL/ODSTÍN	POČET KUSŮ
<p>28</p>	<p>ŠATNÍ SKŘÍŇ 120x200x60 cm (ŠxVxH) KVALITNÍ DTDL PROVEDENÍ tl. 19 mm POSUVNÉ DVOUDÍLNÉ DVEŘE JEDNY DVEŘE PLNÉ, JEDNY DVEŘE SE ZRCADLEM 5x POLICE ŠATNÍ TYČ MADLA DVEŘÍ HLINÍKOVÁ MATNÁ</p>		<p>DTDL LAMINO DEKOR DUB</p>	<p>1</p>
<p>29</p>	<p>STŮL 80x70x50 cm (ŠxVxH) MASIVNÍ LAKOVANÉ DŘEVO DESKA 80x50x3 cm NOHY 8x8 cm ZAOBLENÍ ROHŮ</p>		<p>MASIVNÍ LAKOVANÝ DUB</p>	<p>1</p>



PŮDORYS 1NP - SCHEMA UMÍSTĚNÍ VYBAVENÍ

Vysvětlení/doplnění/změna zadávací dokumentace č. 2

Veřejná zakázka:	Zvýšení dostupnosti komunitních pobytových služeb v lokalitě Náchod – dodávka nábytku
Ev. č. VVZ:	Z2021-007720
Zadavatel:	Královéhradecký kraj, se sídlem Pivovarské náměstí 1245, 500 03 Hradec Králové, IČO 708 89 546
Způsob zadání:	Otevřené nadlimitní řízení veřejné zakázky na dodávky podle zákona č. 134/2016 Sb., o zadávání veřejných zakázek, ve znění pozdějších předpisů (dále jen „zákon“)

Zadavatel poskytuje vysvětlení a změnu zadávací dokumentace v souladu s § 98 odst. 3 a § 99 zákona na základě předchozí žádosti dodavatele.

Dotaz č. 1

Na základě prostudování zadávací dokumentace Vás žádáme o doplňující informace.

V příloze zadávací dokumentace s názvem "Výpis vybavení nábytku" máte uvedeno u položek 01 a 02 v popise výrobku, že pojízdné zásuvky pod postelí s úložným prostorem budou z DTD dýchované provedení tl. 19 mm, ale ve sloupci materiál/odstín je uvedeno "zásuvky DTDL lamino".

Pro správné ocenění Vás žádáme o upřesnění, která varianta platí?

Odpověď na dotaz č. 1

Zásuvky postelí budou provedeny jako DTDL lamino tl. 19mm s možností +-1mm.

Místo a lhůta pro podání nabídek

Místo podání ani lhůta pro podání nabídek se nemění a jsou platné dle zadávacích podmínek.