

STAVEBNÍ ÚPRAVY GALERIE MODERNÍHO UMĚNÍ V HRADCI KRÁLOVÉ – VÝKRESY ZAŘIZOVACÍCH PŘEDMĚTŮ



ČÁST D1 – OSVĚTLENÍ

SPECIFIKACE

Poznámka:

Níže uváděné obrázky jsou pouze ilustrativního charakteru pro stanovení standardů a designového zadání

U každého jednotlivého prvku rozhoduje rozměr a barva uvedené u názvu prvku v rámečku.

Uchazeč může nabídnout jiný, podobný výrobek, který však musí splňovat níže uvedené technické požadavky.

Zadavatel si vyhrazuje právo provést před podpisem Smlouvy světelnou zkoušku, potvrzující splnění požadovaných technických parametrů osvětlení. V rámci světelné zkoušky bude uchazeč prezentovat funkční svítidla, která budou následně předmětem dodávky.

R1

Reflektorové stmívatelné LED svítidlo 17,1W/3000K s vestavěnou regulací, CRI 90, integrovaný bílý adaptér pro 3F lišty, širokoúhlý fasetovaný Al reflektor s difuzním krytem, možnost osazení reflektorů 26° / 40°, barva těla svítidla bílá RAL 9016 matná strukturovaná, žebrování chladiče černá RAL9005 matná barva opticky činného příslušenství černá RAL 9005 matná hladká.



definované příslušenství

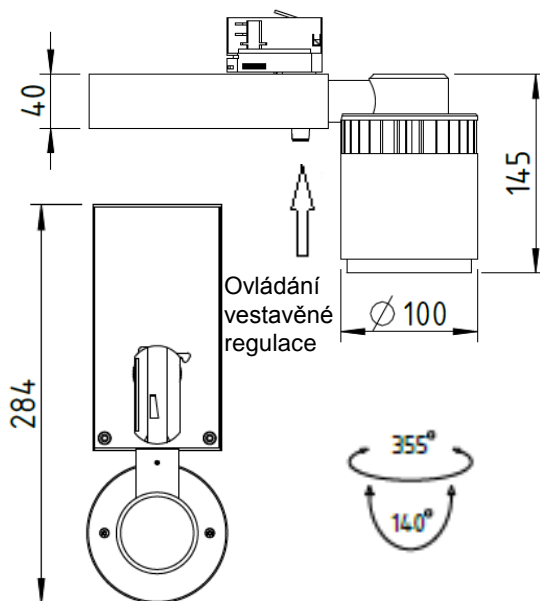
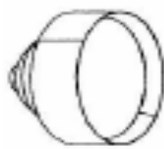

Stmívatelný LED reflektor s vestavěnou regulací pro osazení do proudových 3F lišt

POPIS

- hliníkový reflektor 40° (+- 2°) (úhel poloviční svítivosti) s difuzním rozptylným sklem
- strukturovaná práškově lakovaná barva tělesa bílá RAL9016 matná
- eloxovaná barva žebrování chladiče a opticky činného příslušenství černá RAL9005 matná hladká
- zdroj LED 17,1W (+- 2W), Index podání barev CRI min 90, životnost minimálně 50000h L70F10
- jmenovitý výkon LED čipu minimálně 1450lm
- teplota chromatičnosti LED čipu 3000K
- stmívatelný driver
- vyměnitelný reflektor 26° (+- 2°) / 40° (+- 2°) (úhel poloviční svítivosti) kompletní sada pro snadnou výměnu
- 4-listé klapky, clonící krytka, barva černá RAL9005 matná
- vestavěná regulace na spodní části svítidla pro snadný přístup obsluhy



Poznámka: Zobrazené výrobky jsou pouze ilustrativního charakteru pro stanovení standardů. Uchazeč může nabídnout jiný, podobný výrobek, který však musí splňovat výše uvedené technické požadavky včetně zajištění bezhlučného provozu. Před vlastní realizací nutno schválit vzorek svítidla autorem projektu a architektem i z důvodu nastupující nové generace LED technologií.

R2

Reflektorové stmívatelné LED svítidlo 17,1W/3000K s vestavěnou regulací, CRI 90, integrovaný bílý adaptér pro 3F lišty, hliníkový reflektor 12° barva těla svítidla bílá RAL 9016 matná, žebrování chladiče černá RAL9005 matná

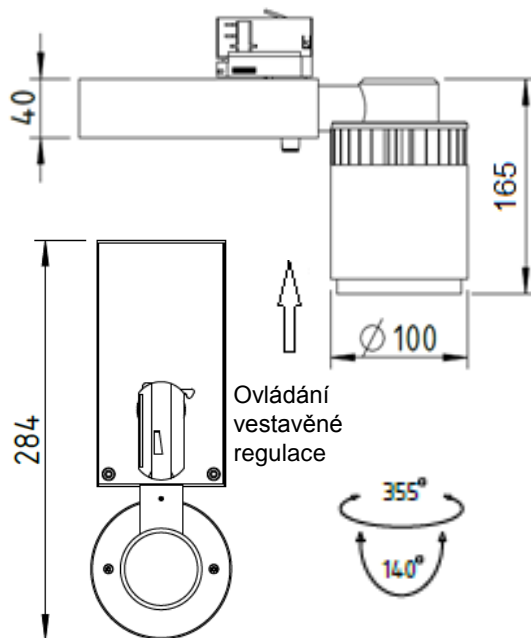

Stmívatelný LED reflektor 12° s vestavěnou regulací pro osazení do proudových 3F lišt



POPIS

- hliníkový reflektor s úzkou charakteristikou 12° (+- 2°) (úhel poloviční svítivosti)
- strukturovaná práškově lakovaná barva tělesa bílá RAL9016 matná
- eloxovaná barva žebrování chladiče a opticky činného příslušenství černá RAL9005 matná hladká
- zdroj LED 17,3W (+- 2W), Index podání barev CRI min 90, životnost minimálně 50000h L70F10
- jmenovitý výkon LED čipu minimálně 1800lm
- teplota chromatičnosti 3000K
- stmívatelný driver
- vestavěná regulace na spodní části svítidla pro snadný přístup obsluhy

Poznámka: Zobrazené výrobky jsou pouze ilustrativního charakteru pro stanovení standardů. Uchazeč může nabídnout jiný, podobný výrobek, který však musí splňovat výše uvedené technické požadavky včetně zajištění bezhlučného provozu.. Před vlastní realizací nutno schválit vzorek svítidla autorem projektu a architektem i z důvodu nastupující nové generace LED technologií.

EL34

Závěsné hliníkové kruhové D/I stmívatelné LED-DALI svítidlo, 208W/3000K, průměr 3100mmx120mm, barva stříbrná RAL906 matná



Závěsné dekorativní hliníkové svítidlo D/I se stmívatelným LED zdrojem 208W/DALI touchdim

POPIS

- hliníkový korpus
- bílý opálový difuzor
- strukturovaná povrchová úprava, práškově lakovaná barva tělesa stříbrná RAL 9006 matná
- zdroj LED minimálně 208W, CRI>80, životnost minimálně 50000h L70F10
- jmenovitý výkon LED chipů minimálně 23040lm
- teplota chromatičnosti 3000K
- stmívatelný driver DALI s možností ovládní TouchDim nebo Switchdim
- 8x lankový stavitelný závěs 2m, transparentní napájecí vodič
- průměr 3100mm x výška 120mm



Poznámka: Zobrazené výrobky jsou pouze ilustrativního charakteru pro stanovení standardů. Uchazeč může nabídnout jiný, podobný výrobek, který však musí splňovat výše uvedené technické požadavky.

EL41

Závěsné hliníkové kruhové LED svítidlo, 183W/3000K, průměr 1250mmx120mm, barva stříbrná 9006 matná

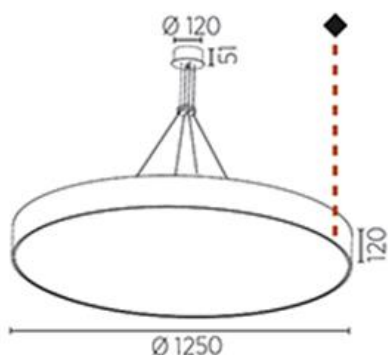

Závěsné dekorativní hliníkové svítidlo s LED zdrojem 183W

POPIS

- hliníkový korpus
- opálový difuzor
- strukturovaná povrchová úprava, práškově lakovaná barva tělesa stříbrná RAL 9006 matná
- zdroj LED minimálně 183W, CRI>80, životnost minimálně 50000h L70F10
- jmenovitý výkon minimálně 22265 lm
- teplota chromatičnosti 3000K
- průměr 1250mm x výška 120mm
- lankový stavitelný závěs 2m, transparentní napájecí vodič



Poznámka: Zobrazené výrobky jsou pouze ilustrativního charakteru pro stanovení standardů. Uchazeč může nabídnout jiný, podobný výrobek, který však musí splňovat výše uvedené technické požadavky.

Požadavky na světelnou zkoušku

Všichni uchazeči musí předložit dle specifikace pro 1. etapu daný počet plně funkčních svítidel včetně veškerého příslušenství s minimální délkou 5m napájecí 3f lišty kompatibilní s jejich svítidly, tak aby bylo zajištěno jejich bezproblémové osazení a rozsvícení. Lišty budou provizorně zavěšeny 900mm před pokusnou stěnou do základní výšky 2500mm. V prostoru bude také přenosný panel o rozměrech cca 1500mm x 2000mm (přesný výrobek není dosud vybrán), který bude umístěn kolmo na lištu probíhající nad ním.

Světelná zkouška se provádí především pro demonstraci světelných efektů jednotlivých reflektorů. Výsledkem světelné zkoušky bude rozhodnutí o výškovém a prostorovém umístění 3f lišt. Není možné matematicky exaktně popsat jak bude zkouška probíhat jelikož je zde prioritní umělecký dojem a ne matematicky stanovené parametry.

Pro ověření technické vyspělosti svítidel a v případě pochybnosti o dodržení zadaných parametrů jednotlivých svítidel bude u světelné zkoušky přítomen akreditovaný metrolog České republiky, který bude mít právo na místě ověřit základní parametry reflektorů.

Provedení světelné zkoušky, které ověří splnění parametrů, je podmínkou pro odsouhlasení koncových prvků.

Světelná zkouška bude probíhat za účasti zástupců zadavatele/investora, architekta a pracovníků památkové péče.

V rámci světelné zkoušky bude zadavatel požadovat:

- plošné nasvícení exponátů (exponáty budou známy až v den provádění světelné zkoušky)
- nasvícení pomocí volitelných reflektorů dle předepsaných charakteristik
- nasvícení s pomocí volitelného příslušenství-klapek
- světlení nesmí vytvářet na výstavní ploše stíny, ani žádné jiné rušivé světelné nedostatky
- variabilita intenzity osvětlení (možnost regulovat intenzitu osvětlení v rozsahu 50 – 300 luxů beze změny teploty chromatičnosti)

Dále bude posuzována:

- intenzita osvětlení (porovnání mezi jednotlivými reflektory)
- předepsaná teplota chromatičnosti zdroje
- předložení technických listů výrobce k dodaným vzorkům s přesnou specifikací všech požadovaných parametrů
- možnost a rozsah regulace intenzity osvětlení 1-100% (ovládaní musí být uživatelsky příjemné a bezproblémové)
- kompletní nasvícení expozic a výstav dle požadavku uživatele (Galerie moderního umění) před zahájením provozu
- svítidla nesmí vydávat monotónní zvuk, který by rušil návštěvníky